

**“Aquí es puro trabajar. La condición campesina y  
reciprocidad en la localidad de Contreras, Mexquitic de  
Carmona, S.L.P.”**

**T E S I S**

**Que para obtener el grado de  
Maestro en Antropología Social**

**Presenta**

**Jacinto Jiménez Morales**



En dedicación a José de Jesús,  
quien siempre creyó en esta  
tierra y su gente...

*Es necesario expresar  
mis agradecimientos a  
las personas que me  
ayudaron a concluir  
esta tesis. Primero, y  
en orden de aparición,  
agradezco a mi familia,  
mi esposa Ruth y mis  
hijas Mariana y  
Vanessa; a mi familia  
extensa que me ayudo  
enormemente y me  
dedico de su tiempo,  
gracias gente de  
Contreras.*

*Una mención especial  
al Doctor Javier  
Maisterrena por sus  
consejos y el apoyo  
otorgado, su tiempo y  
dedicación. No me  
puedo olvidar de mis  
compañeros de línea  
Nelly y Rey, por sus  
comentarios atinados y  
discusiones críticas.*

*Gracias a todos por su  
apoyo.*

*Jacinto.*



**“Aquí es puro trabajar. La condición campesina y  
reciprocidad en la localidad de Contreras, Mexquitic de  
Carmona, S.L.P.”**

**T E S I S**

**Que para obtener el grado de  
Maestro en Antropología Social**

**Presenta**

**Jacinto Jiménez Morales**

**Director de tesis**

**Dr. José Javier Maisterrena Zubiran**

<b>Indice</b>	
<b>Introducción</b>	1
<b>Capitulo I. Contreras, el lugar de encuentro.</b>	23
1. Los viejos agricultores y “los que no tenían nada”.	28
2. La época del durazno.	33
3. Los nuevos migrantes.	37
4. Historia de la Capilla de San José.	54
<b>Capitulo II. Tierra, propiedad y familia de Contreras.</b>	59
1. El ejido de Tapona y los ejidatarios de Contreras.	60
2. La pequeña propiedad, con o sin papeles	66
3. Familia y parentesco.	72
<b>Capitulo III. Los campesinos y su visión de hacer.</b>	87
1. Los tipos de campesinos.	89
2. Aquí es puro trabajar y trabajar...	96
3. El hacer de la milpa	111
<b>Capitulo IV. Los rastros de Haceres.</b>	118
1. La recolección de nopales.	118
2. Las fiestas.	125
3. La semilla que rinde más.	137
<b>Conclusiones.</b>	142
1. La agricultura es la cuestión.	142
<b>Anexo 1. Censo de 1930 del Rancho de Contreras.</b>	155
<b>Bibliografía.</b>	161

## **Introducción.**

### **El investigador y la investigación.**

Durante los últimos meses he visto como mi enfoque en el problema de investigación se ha ido sesgando hacia nuevos horizontes, cuando inicié en la maestría presente un proyecto donde contemplaba las condiciones económicas y de poder de algunos sujetos como los elementos más representativos en la continuidad de las prácticas agrícolas bajo una visión de estatus.

Sin embargo, durante el trabajo de campo surgieron otras problemáticas que no tenían relación con los elementos de estatus y poder, llevándome a redefinir mi problema de investigación en base a esos datos etnográficos y presentar este proyecto, bajo la visión de la comunidad en la agricultura y el trabajo.

Es pertinente enfatizar que en un inicio los elementos centrales para el estudio de la agricultura en Contreras eran el estatus y las actividades económicas que realizan los hombres fuera de la comunidad, como la albañilería; ahora analizo otros factores de relevancia para la agricultura como la organización social, el parentesco, la posesión de la tierra, entre otros; pero situados en un ámbito local de la comunidad y sus alrededores.

Ahora con un nuevo planteamiento también han surgido nuevas interrogantes tales como:

- **¿Qué papel juega la agricultura en la dinámica de la comunidad?**
- **¿Es la agricultura un elemento marginal o central de la comunidad de Contreras?**

- **¿Cuál es la situación de las personas que no salen a trabajar fuera de la comunidad?**
- **¿Cuál es la visión de la gente de la comunidad respecto a su trabajo que desempeñan dentro y fuera de Contreras?**

Aunque estas preguntas parecían de temas distintos han aterrizado en la gente de la comunidad y puedo ver que no están ajenos a los problemas que existen en el ámbito social.

En este punto de la investigación, y a pesar de ser originario de la comunidad, me coloco como un investigador foráneo, sin embargo en la comunidad no soy ajeno, puedo caminar sin ser cuestionado -¿qué haces, qué quieres, a dónde vas?- y preguntar sabiendo que obtendré una respuesta. El hecho de ser de la comunidad no me ha causado conflicto con la gente del lugar y, aún y cuando me reconocen por mi parentela, no estoy relacionado con sus acciones, sino por las mías: “tú eres el hijo de... el sobrino de Don... el nieto de... el primo de... tu tío es Don...” y “¿cómo estás, qué andas haciendo?”

No ha sido fácil llegar a este punto, aún recuerdo como en el verano de 2006, había tenido una experiencia particular con algunas personas de la comunidad. Estaba en la última etapa de trabajo de campo de la licenciatura y había torneo de fútbol en la cancha de Contreras, era la final y estaba tomando fotos y video. El marcador estaba 2-2 y jugaban equipos locales, fueron a penaltis e iban parejos en las anotaciones, en el último tiro el balón rebotó en la línea, entró un poco y después salió de la portería. Lo tenía en video y parecía que era gol, debido a que el árbitro lo marco como no valido se armó una discusión y ante tal situación decidí entrar y demostrar con mi grabación que sí había sido gol de acuerdo a lo que había visto en mi cámara, ante lo cual algunos hombres de la comunidad me dijeron: “tú no te



metas, tu ni eres de Contreras”, era clara la afirmación y me quedé al margen, yo no era de Contreras y pretendí que mi voz iba a ser escuchada en tanto tenía la grabación.

Entonces puedo decir que el momento de desarrollo de la actual investigación y el momento de la investigación de la licenciatura son distintos, pero aún más distinto es el sujeto que la realiza, uno como investigador tiene la capacidad de registrar los datos y mostrarlos, sin embargo en aquel momento al querer imponer mi interpretación de éstos, me topé con la afirmación de esa persona de que yo no soy de Contreras. En esta ocasión fui a campo, recogí los datos de campo, mantuve mi distancia para posteriormente analizarlos y exponerlos, sólo me resta traducirlos a la gente de Contreras, platicarlos, hacer las preguntas adecuadas y esperar las respuestas más inesperadas.

### **Teoría y realidad**

Las distintas sociedades, y en particular las sociedades rurales, han sido analizadas en términos antropológicos por ciertos autores desde diferentes teorías, las cuales proponen una visión particular de la situación de los distintos grupos sociales, tenemos a Redfield, Steward, Lewis, Palerm entre otros. Hewitt (1988) realizó una breve pero sustanciosa revisión de estos autores y sus principales teorías bajo las cuales exponen argumentos acerca del estudio de las sociedades que veremos a continuación.

Bajo el concepto de Aculturación, Redfield expone aquellos fenómenos que se producen cuando grupos de individuos con culturas diferentes entran en contacto continuo y directo, y por consiguiente, generan cambios en las pautas culturales originales de uno u otro grupo o de ambos a la vez. En otra dirección la Integración Sociocultural (Steward) supone una

situación estática de cualquier subcultura en cualquier momento tal como había sido configurada por la interacción con su medio físico y con el mundo exterior.

Sin embargo, Lewis proponía un estudio de comunidad dentro de un estudio histórico moderno, al tratarlo como una comunidad de personas ligadas a la vida de la nación, considerando que el comportamiento de la sociedad estaba ligado con patrones de explotación que tenían mucho que ver con la índole del sistema capitalista contemporáneo. En la ecología cultural, Wolf y Palerm exponían cómo entender los procesos mediante los cuales los cultivadores del agro aseguraban su propia existencia, dentro de un marco de sistemas socioeconómicos más amplios, cuya existencia misma depende del éxito que tuvieran los “no productores” de alimentos en obtener bienes agrícolas de los productores de alimentos.

De las teorías mencionadas no puedo negar cierta relación con los argumentos de la ecología cultural, sin embargo considero que dichas teorías aportan elementos importantes a la discusión del tema de investigación. La mezcla de culturas, la interacción con el medio físico, el estudio histórico y el asegurar la existencia son variables teóricas de los autores mencionados que exigen un análisis de la situación de Contreras, y que veremos en mayor o menor medida para poder entender la situación de la agricultura de esta comunidad rural del semi-desierto potosino.

Influenciadas por las tendencias de la época, para la década de 1920 en México se polarizaron las corrientes teóricas del Liberalismo, Populismo y Socialismo. La primera, el liberalismo, era impulsada por Manuel Gamio al pretender una integración socioeconómica y cultural casi

completa de los grupos indígenas (así como los grupos rurales) en la vida nacional. Bajo la visión del populismo, Sáenz proponía un reforzamiento de la conciencia rural, en otras palabras un aislamiento rural pronunciado en oposición a las áreas urbanas. Finalmente, en el socialismo Lombardo promovía un rápido desarrollo del campo, el fomento de la industria rural para despertar la conciencia proletaria y una lucha en pro del pluralismo cultural.

La realidad actual de las comunidades rurales es un posible resultado de la implementación de estas corrientes de pensamiento aplicadas desde el Estado, Contreras no fue ajena y en su historia encontramos rastros de estas ideas aplicadas a medias.

La gente de Contreras no se describe así misma como campesina, sino que establecen una relación con las actividades agrícolas que practican (la Milpa) considerándose a sí mismos Agricultores en un área rural, basados en el hecho de que mantienen una relación con la agricultura y la tierra, con la finalidad de proveerse alimentos para su propio consumo por medio de la siembra, cultivo y cosecha de maíz, frijol y calabaza, principalmente.

Así comenta Don José: “yo soy agricultor tengo mi milpa y también soy albañil, sé ir a trabajar a (la ciudad de) San Luis (Potosí) y sé trabajar la milpa”. Esto implica que Don José ha adquirido conocimientos para llevar a cabo ambos trabajos, y la dicotomía de lo urbano y lo rural se reflejan en la diferenciación del lugar donde realiza su trabajo, ya sea en la ciudad de San Luis Potosí o en la milpa ubicada en Contreras

Como lo menciona Don José, la relación actual que mantienen los agricultores de Contreras no es exclusiva con la agricultura, la gente de Contreras a lo largo de su historia han agregado conocimientos diferentes a sus actividades que desempeñaban donde aprendieron el oficio de albañilería, a finales de la década de 1960, por ejemplo.

Por lo cual tenemos que aun cuando el agricultor de Contreras tiene conocimientos de otros oficios no deja de ser agricultor; así los agricultores de la comunidad pueden no ser sólo agricultores de auto consumo si no también albañiles y comerciantes, entre otras actividades que practican. Esta diferenciación que toco de manera superficial establece una categorización de las actividades que se realizan dentro y fuera de la comunidad por los sujetos de Contreras la cual encontramos en el capítulo dos de esta investigación.

Los agricultores de Contreras, tanto productores de autoconsumo como pequeños agro empresarios<sup>1</sup> mantienen una actividad agrícola por medio de herramientas tradicionales (arado, yunta, etc.) y tecnificadas (tractores) pero siempre he encontrado que se realiza de forma colectiva entre dos o más individuos, del mismo sexo o diferente, donde puede variar la edad –desde niños hasta adultos- y los sujetos involucrados en esta actividad pueden mantener una relación sanguínea (padres, hijos, hermanos, tíos, etc.) o ritual (compadres, ahijados, padrinos, etc.) que no se limita a los miembros de una unidad doméstica.

Empero que la forma en que se definen las personas de Contreras aunado a la observación de la practica agrícola en la comunidad, está mostrando relaciones más compleja que no coinciden sólo con relación hombre-agricultura por lo cual me parece pertinente considerar la definición teórica de los campesinos para determinar las similitudes y diferencias que puedan ayudar a entender la realidad de los sujetos.

Antes de abordar el concepto de campesinos, es pertinente considerar la propuesta de Comunidad Campesina Abierta (Wolf en Hewitt, 1988: 119) en la que no considera que las

---

<sup>1</sup> Los pequeños agro empresarios producen nopales, calabaza, papas de monte entre otros productos para el mercado regional centrado en la capital del estado y en ocasiones para distribuir en las ciudades de Monterrey, México y Guadalajara.

áreas rurales estén siendo “descampesinizadas” y que podría oscilar de un modo cíclico entre una producción orientada hacia la subsistencia o hacia el mercado, de acuerdo con las condiciones de la economía mayor. Seguía siendo una comunidad dependiente, compuesta de familias que aún labran las tierras marginales y utilizaban una tecnología primitiva.

Wolf ve a la Comunidad Campesina Abierta (CCA) como parte permanente del agro mexicano, integrada al sistema económico y político mayor, en una posición subordinada sin probabilidades de desaparecer en un futuro cercano.

Esta CCA como lo menciona el autor, estaba presente y augura su presencia, sin embargo es pertinente para esta investigación conocer el presente de dicha comunidad y como se está organizando para labrar las tierras. El camino recorrido desde los años 20 a la actualidad ha sido largo y aquella CCA que describía Wolf mantiene características pero le han sumado también diferencias, diferencias que pretendo analizar.

En adición, también como referencia teórica, podemos mencionar a Wolf (1971), quien define a los campesinos como “aquellas personas que trabajan la tierra en un medio rural y que imprimen un desarrollo a una casa al satisfacer las necesidades de las personas que la habitan, y son parte de una sociedad amplia y compleja, manteniendo una relación con la ciudad, generadores de excedentes (ya sea en especie o en mano de obra) que son transferidos a un grupo dominante que los emplea para asegurar su propio nivel de vida y que distribuye entre los grupos sociales que no labran la tierra a cambio de otros géneros de artículos que ellos producen”. (Wolf, 1971: 26)

Theodor Shanin en Pérez-Vitoria expone:

El campesinado se compone de pequeños productores agrícolas que, con la ayuda de equipamientos simple y del trabajo familiar, producen principalmente para consumo propio y para cumplir con sus deberes hacia aquellos que tienen el poder político y económico. (Pérez-Vitoria, 2010: 139)

Aun cuando ambas definiciones tienen similitudes entre sí, las diferencias que muestran cada una se complementan. Cada autor se posiciona en una visión económica al establecer relaciones con agentes externos bajo condiciones de intercambio, además de lo político al mantener relaciones de dependencia en diferentes niveles.

Para Shanin y Wolf el trabajo de los campesinos se sitúa en labrar la tierra como pequeños productores agrícolas que producen principalmente para satisfacer las necesidades propias, un autoconsumo, sin embargo las diferencias entre los dos autores ayudan a complementar una visión más acertada de los campesinos de Contreras; así encontramos que las sociedades de campesinos, como lo menciona Wolf, son amplias y complejas y por otro lado la agricultura que practican la realizan con equipamiento simple y trabajo familiar, según comenta Shanin.

El hecho de que los campesinos produzcan para un autoconsumo y por medio del uso de la fuerza de trabajo familiar bajo condiciones de equipamiento simple, logra mantener a los campesinos a un margen de las condiciones del mercado donde todo debe ser comprado, ellos están al margen al producir sus alimentos y en caso de un excedente pueden ponerlo en el mercado.

Aunque para el caso de Contreras el agricultor, como vimos al inicio, guarda la mayor parte de las características mencionadas por los dos autores – lo rural, la satisfacción de

necesidades, sociedades complejas, el trabajo familiar, etc.-, Chayanov (1925) hace mención que los campesinos en algunos casos no son exclusivamente cultivadores de la tierra, en tanto existe y ha existido una pluriactividad donde las personas trabajan en dos o más actividades aparte de la agrícola en lo que él define como la Unidad Económica Campesina (UEC).

En la UEC de Chayanov (1925: 120) encontramos que la familia campesina requiere cubrir sus necesidades básicas por lo cual aprovecha todas las posibilidades a su alcance para satisfacerlas, incluso si eso implica dejar de usar la tierra y los medios de producción disponibles para realizar otras actividades, donde pueda aplicar su fuerza de trabajo, que le permitan obtener condiciones de mayor ventaja.

Considero que el concepto de agricultores, para la comunidad de Contreras, es muy abierto al establecer la relación con la agricultura como única categoría de análisis pues aquí tienen cabida los pequeños agro empresarios de la comunidad que se dedican a producir para el mercado, relegando el auto abasto a una posición secundaria. Por lo cual el análisis teórico en base al concepto de Campesinos nos ayuda a acotar esta categoría y añadir más variables como la satisfacción de necesidades, la organización, la tecnología, la pluriactividad y la familia; todas presentes en la práctica agrícola de Contreras cuando cultivan las milpas para que cosechen “aunque sea nomas pa’ comer”, o cuando encuentras a las familias limpiando la milpa, o cuando los señores van cargando el arado para labrar la tierra, que son descritas en base a la observación de la práctica agrícola.

A pesar de que la noción de agricultor es abierta en su categoría, al analizar detenidamente los planteamientos teóricos el eje de la relación con la tierra se mantiene y la enriquece con la adición de las nuevas variables ya mencionadas. Por lo tanto, efectivamente hay

agricultores en Contreras pero no todos los agricultores los podemos considerar campesinos debido a factores que analizaremos durante el desarrollo de la investigación.

Es necesario mencionar que mi posición ante algunas teorías que proponen la inminente desaparición de los campesinos en el medio rural es de rechazo, por lo que afirmar la existencia de campesinos en Contreras supone una negación a las teorías de la Nueva Ruralidad que plantean, desde una visión económica capitalista, una diferenciación cada vez menos clara de los campos geográficos de lo rural y la ciudad donde, en el primero, ya no existen los campesinos; y que en la actualidad propone analizarlos como dos mundos diferenciados aunque complementarios (C. de Grammont, 2008:24)

En lo teórico la Nueva Ruralidad es expresada como un “concepto nuevo” de análisis bajo el supuesto de que los términos de la economía y la sociología del siglo pasado ya han sido agotados, los cuales se basaban en la idea de desarrollo en inclusión. Considerando además que en las áreas rurales se está generando un incremento de las prácticas no agrícolas donde las formas de explotación del trabajo se asemejan cada vez más a la producción agrícola e industrial de punta.

Hubert C. de Grammont (2008:40) expone una vía de reflexión al considerar la lógica sistémica de la pluriactividad del hogar rural en general, es decir que tanto los hogares no agrícolas y las unidades plurifuncionales agrícolas responden a la misma lógica (sistémica).

Bajo estos argumentos describe que para:

Los campesinos de autoconsumo la agricultura dejó de ser la actividad central [...] ahora la organización del trabajo de las unidades de producción familiar valorizan la eficiencia del conjunto de las actividades (C. de Grammont, 2008:40).



El texto citado establece un cambio en la visión tradicional del campesino, que exponen Wolf y Shanin, e incluye un análisis que supone realizan las familias en cuanto a la eficiencia en conjunto de sus actividades; sin adelantar parte del análisis de los datos considero que la realidad de Contreras es más compleja y el pensamiento de la gente de esta comunidad no se limita al análisis de la eficiencia.

La novedad de la propuesta de C. de Grammont se reduce a una visión económica de la sociedad rural que pretende vaticinar la desaparición de los campesinos, donde esto último, su desaparición, no es nuevo pues desde la obra de El Capital de Marx ya consideraba la desaparición de los campesinos como clase que sería absorbida por el capital para ser integrados como una nueva clase obrera. Posteriormente, y desde la década de 1970 con los argumentos campesinistas y descampesinistas se polarizaban las visiones de la persistencia de los campesinos contra su inminente desaparición. Como mencioné, considero que en Contreras hay campesinos en base a las definiciones y argumentos presentados sin embargo el desarrollo de esta investigación pretende dar argumentos que validen o refuten mi posición ante las teorías aquí enmarcadas.

Retomando los conceptos teóricos que delimitan esta investigación y en base a las definiciones de campesino expresadas por Wolf, Chayanov, Shanin sumadas las consideraciones encontradas en campo, así como las expresadas por las personas de Contreras, llegamos a concluir que los campesinos son pequeños productores principalmente para autoabasto y considero que tal afirmación es aplicable para los campesinos de Contreras en tanto esté relacionada con una forma específica de producir del campesino y que resalta constantemente, la cual es la milpa de auto.

En México la situación no era distinta a la que se dio a nivel mundial, como lo expone Hewitt (1988: 205) en diferentes “jalones” de la historia nacional, el campesino mexicano fue adquiriendo su carácter actual; Obregón y Calles lo imaginaron como un “farmer” norteamericano; Cárdenas lo consolidó como un minifundista atrapado en el mercado capitalista, con algunos toques colectivistas pero unido al aparato estatal; muchos años después el “agrarismo” de López Mateos generalizó la imagen de un semi-proletariado dotado de un trozo de tierra árida y montañosa.

Los campesinos de Contreras no hacen agricultura hacen milpa, ellos lo expresan así al decir “yo trabajo la milpa, yo voy a mi milpa, aquí todos van a la milpa, mi milpa es la que nos da de comer” la milpa si bien está delimitada por un espacio geográfico ubicada en un área específica, con colindancias, trasciende estas propiedades físicas y se ubica como construcción humana. Debido a condiciones históricas en Contreras se practica la agricultura en terrazas, por lo cual se requiere de una gran cantidad de mano de obra para poder acondicionar un área para la práctica agrícola, logrando así convertir lomas inclinadas en terrazas niveladas listas para sembrar.

Sólo entonces, después de todo ese esfuerzo de nivelación, esas terrazas se convierten en milpas de uso intensivo situadas a las orillas de los arroyos de corrientes intermitentes. La milpa para la gente de Contreras es en sí misma una creación de sus ancestros o suya propia. La milpa, como señala Bartra, es el medio de subsistencia de los campesinos debido a que provee la posibilidad de bienestar; en otras palabras extraídas de la gente de Contreras: “*la milpa nos da de comer*”.

El alimento como necesidad biológica del ser humano es irremplazable y condición necesaria para la existencia, la milpa en Contreras es un medio para obtenerlo incluso en un ambiente de escasas lluvias y clima adverso del semidesierto potosino.

Bartra (2009) define la milpa como modo de vida, objeto de diversidad biológica, generador y receptor de solidaridad, generadora de dialogo y elemento organizador de la vida familiar; la milpa como algo que hay que hacer pues no se da solo, es la que encontramos en la comunidad de estudio. Aunque la definición suena romántica rescata elementos presentes en la milpa de Contreras por lo que coincido con los argumentos de Bartra y espero poder aportar algunos otros en base al estudio.

Considerando la milpa como elemento articulador de las relaciones de poder y prestigio de la comunidad, llegué a investigar a Contreras, pero uno de los retos que me encontré en el trabajo de campo fue cuando en varias entrevistas salieron datos importantes acerca del trabajo y como lo veía la gente de la comunidad, hasta ese momento no sabía cómo interpretarlos e incluso como abordarlos teóricamente, para lo cual John Holloway (2011) aporta buena parte de los argumentos teóricos para entender y expresar las ideas de forma más clara.

John Holloway expresa en sus múltiples obras una tendencia anticapitalista en la cual propone con argumentos sólidos una visión de la sociedad actual desde un punto crítico al sistema de consumo y del dinero. Esta tesis está basada en un argumento clave del autor que describe en su libro *Agrietar el Capitalismo*, el cual es el hacer contra el trabajo.

En su propuesta teórica, Holloway, aborda a uno de los principales teóricos de nuestro tiempo, Marx, con quien discute la teoría marxista y analiza la cuestión del trabajo abstracto

y trabajo concreto, establece las diferencias que marca el teórico logrando una reflexión clara y contundente que aplica a nuestro mundo capitalista actual.

Holloway expresa las diferencias entre los dos tipos de trabajo que menciona Marx, y además les da la misma importancia y preocupación a cada uno.

Es pertinente en este punto establecer los argumentos sobre los cuales se presenta esta investigación. Retomando la visión de Marx acerca de los distintos tipos de trabajo tenemos entonces lo siguiente:

Marx reconoce en el trabajo una naturaleza dual, la cual expresa en los términos de trabajo abstracto y trabajo concreto, ambos existen y pueden coexistir en el sujeto sin embargo no son recíprocos entre sí. El trabajo abstracto es Hacer en esencia, sin embargo más allá de la acción su resultado es presentado en una mercancía producida en el tiempo de trabajo socialmente necesario, este tiempo determina que las mercancías sean vendibles, el hecho de que el objeto o valor producido por el trabajo sea desvinculado de la acción y el sujeto que los crearon es lo que se conoce como la abstracción del trabajo (Holloway, 2011: 224).

Como ejemplo de esta abstracción vemos que en las en las industrias agrícolas, los sujetos que laboran ahí reciben un salario por su trabajo de pisca de los frutos que cosechan representado en dinero, el valor monetario de su trabajo reside en el valor del esos frutos en el mercado, un valor ajeno al esfuerzo que se requiere para cosecharlos sino en función del tiempo gastado, el precio en el mercado y la ganancia obtenida. Holloway expone como ese esfuerzo es la forma en que el jornalero, al igual que el obrero, es desposeídos de su creación, velando así las posibilidades duales del trabajo, la del hacer y la del trabajo, donde pareciera que no hay más opciones que reproducirse en esas condiciones de explotación.

El Hacer (que va contra el trabajo) del que habla Holloway es una acción que en si misma se sitúa en el sujeto y adquiere un valor desde y para este, es un hacer que crea valor para los sujetos y no para el mercado. Los campesinos de Contreras hacen milpa –siembran, cultivan y cosechan- con la finalidad de obtener alimentos bajo las necesidades propias y no del mercado, es decir de un agente externo.

El hacer consciente es una forma de ir en contra del capital, de las relaciones del dinero; pero también es hacer de forma intensa y hacer la creación paciente (Holloway, 2011: 302), no se va a dar de forma súbita o violenta sino en un tiempo. En Contreras el lugar donde requiere la paciencia, el cuidado y la constante presencia es la milpa, esta analogía no sólo es equiparable sino guarda una relación más íntima que analizaremos con los sujetos.

Hacer consciente al Hacer es un planteamiento medular de Holloway, que se puede aplicar a la práctica del hacer en la milpa donde en este punto aún quedan interrogantes como: **¿Los campesinos de Contreras son conscientes de que el hacer milpa les permite estar al margen del mercado? ¿Cuál es la lógica consciente de los campesinos de Contreras que permite la reproducción de la milpa en un medio ambiente semidesértico?**

La respuesta a estas preguntas y la acción consciente representan los retos más grandes de la investigación que es aceptar la posibilidad de cambiar algo en la comunidad, no sólo por haber estado allí, al momento de haber preguntado con la intención de mover algo.

Ahora tenemos como conceptos principales el trabajo y el hacer de los que habla Holloway, y que retoma de Marx, sin embargo para el caso de Contreras me veo obligado a realizar algunas consideraciones en relación a sus conceptos y como establecí, desde el principio, subordinar estos planteamientos a la realidad.

Estas dos categorías del hacer y trabajo las analizaremos con detenimiento cruzándolas con las visiones particulares de las personas de la comunidad de Contreras en los siguientes capítulos.

Dentro del proceso agrícola de la milpa en Contreras veremos como el Hacer se basa en una reciprocidad donde se apoyan mutuamente con trabajo, dentro de esta dinámica de dar, recibir y regresar Marcel Mauss contiene lo que él llama el Don.

El Don que analiza Mauss está basado en los tres argumentos señalados, sin embargo los analiza bajo las premisas de donar-recibir o aceptar-devolver, con lo que señala que lo que obliga a donar es el hecho de que donar obliga (Mauss en Godelier, 1998: 24), en otras palabras se establece la obligación de reciprocidad por haber aceptado la donación; en el caso de Contreras el recibir ayuda para sembrar conlleva en sí mismo la obligación de ayudar a quien te ayudo, el ayudar obliga a ayudar en reciprocidad.

En la cuestión del Don, Mauss identifica algunos hechos que genera el donar, por ejemplo el donar genera dos tipos de relaciones: la relación de solidaridad y la relación de superioridad, esta última se da al momento de recibir el don que pone bajo su autoridad al que lo recibe hasta que lo devuelve.

El hecho de devolver el don y en base a la cantidad que se devuelva puede generar diferencias de jerarquía, si regreso menos de lo que me dieron estoy en una posición inferior por el contrario al regresar más de lo que me dieron me situó en condiciones superiores e incluso de humillación por dar más que el otro. En la milpa de Contreras la condición de regresar la ayuda recibida es constante y cíclica (de acuerdo con los ciclos agrícolas y las necesidades

de la milpa), sin embargo las relaciones de superioridad no son visibles como lo explica Mauss, no pretendo afirmar que no existen sino exponer que los sujetos inmersos en la relación de reciprocidad no expresan relaciones de poder en la ayuda recibida/entregada.

Aunque el don se realiza como obligación al recibir, aun así Godelier (1998: 295) explica que se da en una ausencia de cálculo con lo cual se rechaza a tratar a las personas próximas como medios al servicio de fines propios. La agricultura y el trabajo empleado en esta no puede ser cuantificado en función del esfuerzo del trabajo realizado, tampoco en las horas gastadas y menos regresado en cantidades exactas, la milpa de Contreras está sujeta a condiciones naturales ajenas a los sujetos de la comunidad que determinan la cantidad de trabajo requerida, las horas que se trabajaran e incluso la cantidad de frutos que se obtengan. No sólo no se puede calcular la mano de obra, todo el proceso agrícola completo ni siquiera puede ser cuantificable en términos numéricos brutos.

La reciprocidad de los campesinos de Contreras está en función de regresar la ayuda obtenida en el momento en que sea requerido, sea en menor o mayor cantidad la obligación se adquiere y respeta.

También afirma que en la actualidad el don en sociedades capitalistas puede ser el instrumento de relaciones personales más allá del mercado y el estado, esto entre personas próximas, parientes y amigos bajo una relación de obligación.

En palabras de Godelier el Don depende de una ética y de una lógica que no son las del mercado y el beneficio, a las cuales el don se opone (1998: 296); el don al darse en una relación de reciprocidad puede ser dicha oposición debido a la ausencia de cálculo.

Es aquí en donde el Don de Mauss y el Hacer de Holloway coinciden al ser ambos una forma de alejarse del mercado. El Hacer como colectivo es una representación de ir en contra del capital y las necesidades creadas, aunque Holloway no plantea una obligación de reciprocidad Godelier analiza el Don como la obligación de reciprocidad donde la lógica no es la del mercado. En Contreras el Hacer es colectivo y recíproco, es un Don, que se da, se recibe y se regresa; es un hacer que socializa a los individuos y que no se somete a relaciones de poder sino de solidaridad.

### **¿Y dónde está Contreras?**

Este proyecto se enfoca en el análisis de la comunidad de Contreras, la cual se localiza en el Municipio de Mexquitic de Carmona, en la Región Centro Potosina; a 11 kilómetros de la cabecera municipal y 30 kilómetros de la capital del estado.

Geográficamente sus coordenadas son: latitud 22°13'48" y longitud 101°12'31". Y se encuentra a una media entre 2140 y 2180 metros sobre el nivel del mar (Jiménez, 2012: 22).

En la imagen inferior se muestra la localización a nivel nacional, estatal y municipal de la localidad de Contreras.



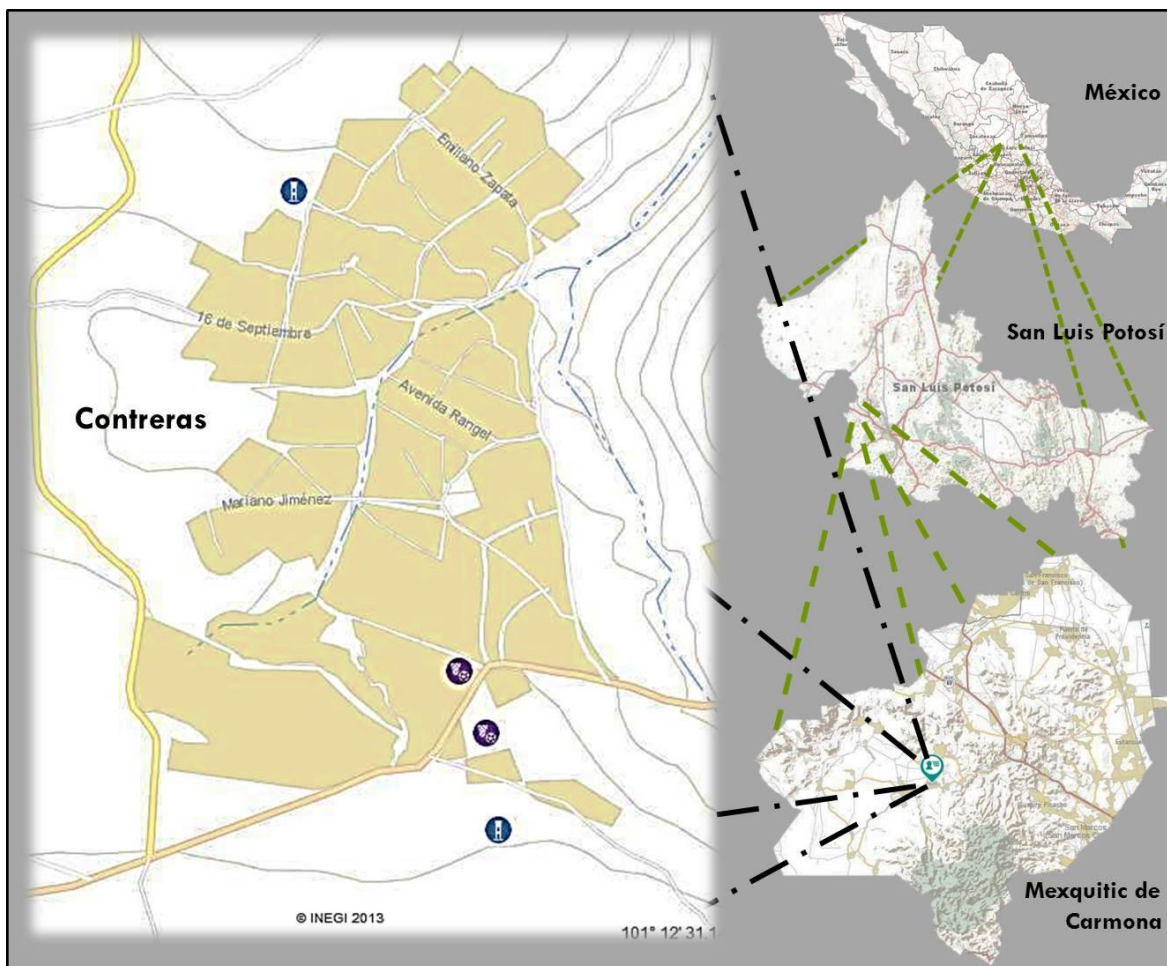

Mapa 1. Localización de Contreras, Mexquitic de Carmona, S.L.P, México. Fuente INEGI, elaboración propia.

Con un clima semidesértico de matorral bajo y pastizales, con lluvias en otoño y corrientes intermitentes que atraviesan la localidad. De acuerdo a datos del Censo Agropecuario (INEGI, 2007) para el municipio de Mexquitic de Carmona, a donde pertenece la comunidad de Contreras, encontramos un clima del tipo Semiseco muy cálido y cálido BS1 (h'), presente en la región Altiplano y parte de la región Centro del estado de San Luis Potosí.

La principal vía de comunicación es el Camino Rural Mexquitic-Cerro Prieto y la vía secundaria Contreras-Ojo Zarco de Arista, ambas pavimentadas. Las calles de la comunidad

están sin pavimento, por lo cual todas son de terracería sin embargo los puentes son de concreto y piedra.

En cuanto a servicios cuenta con luz eléctrica y agua potable que llega en tubería desde la localidad de Ojo Zarco de Arista (a 11 kilómetros de Contreras), este último no todas las viviendas lo tienen. Dentro de la comunidad está la capilla en honor al Señor San José, a quien festejan el 19 de Marzo.

Comparten con la localidad de Barbechos los servicios educativos de Preescolar, Primaria y Telesecundaria; en donde también han apoyado a la construcción y mantenimiento de los mismos.

En el área de Salud, cuentan con un Centro de Salud construido con apoyo gubernamental y de migrantes originarios de la localidad, tiene servicio una vez a la semana con doctores que llegan de la cabecera municipal. Además la gente de la comunidad cuenta con apoyos como Oportunidades, 60 y más, PROCAMPO, entre otros.

Sólo hay una cancha de basquetbol y recientemente un señor donó un terreno para la construcción de una cancha de futbol, ambas son de uso público y libre acceso.

Aun cuando las corrientes de agua son intermitentes, hay por lo menos dos presas reconocidas como parte de la comunidad, la primera llamada La Presa de Lajitas localizada hacia el sur de la misma; la segunda llamada Presa de San Vicente, localizada al norte de la comunidad fue creada en el año de 1990 con apoyo de SAGARPA para uso de abrevadero, debido a que en la comunidad cuentan con ganado bovino y vacuno, para el primero no pasan de las 20 cabezas y para el segundo en promedio es entre 3 a 4 en algunas familias.

Debido a que las lluvias son escasas y no hay corrientes de agua perennes, los cultivos de la comunidad y el ejido son de temporal en mayoría y los menos de riego, aquí encontramos una fuerte relación con las condiciones climáticas que describe el INEGI en el Censo Agropecuario 2007 para la región Altiplano y Centro del estado..

### **Cuatro capítulos para entender el hacer y la agricultura en Contreras.**

Esta investigación está dividida en cuatro capítulos que nos permitirán conocer y analizar la situación actual de la comunidad de Contreras.

En el capítulo uno, nos remitimos a los antecedentes históricos de la comunidad donde encontramos a los primeros migrantes y las diferentes épocas que están en memoria de la gente de la comunidad. Dentro de este capítulo se integra la historia de la Capilla de San José, que fue una solicitud de algunas personas de la comunidad y compromiso que asumí como parte del proyecto de investigación.

Para el segundo capítulo, considero pertinente una revisión de las formas de tenencia de la tierra que están presentes para la gente de la comunidad. Básicamente son dos los tipos de tenencia y ambos están adscritos a un área específica, además incluyo el análisis de la familia de Contreras, en esta parte encontramos como se conforma, cuáles son sus actividades y relaciones hacia dentro y hacia afuera.

Siguiendo en el tercer capítulo iniciamos con el análisis de la visión de trabajo abstracto y trabajo concreto, aterrizado en la comunidad y sus miembros, la visión local del hacer cruzada por la familia y su incidencia recíproca. Establezco tipologías de los campesinos de

Contreras que están relacionadas intrínsecamente con los apartados mencionados de la tierra, práctica agrícola y la misma historia de la comunidad.

Si bien los conceptos son complejos y se retoman de teorías, en esta parte se expresan en términos acordes a la realidad de la gente de Contreras considerando los diferentes puntos de vista y las relaciones presentes en cada caso. En el último capítulo retomo la visión particular del hacer en la milpa y considerando otras actividades establezco las posibles relaciones que existen entre los actores y la recolección de nopales, las fiestas y el rendimiento de la semilla que pueden ser considerados como rastros de Haceres.

Para finalizar, es conveniente considerar que el planteamiento de “la agricultura es la cuestión” lo desarrollo en las conclusiones, presentando una reflexión acerca de la investigación y la discusión de los conceptos presentados en esta introducción y trabajados durante el proceso de la investigación.

Además, dichas conclusiones pretenden responder a las preguntas de investigación planteadas, el análisis de los datos permeados por los conceptos planteados dan frutos al expresar un conocimiento, al nombrarlo, al lograr el investigador sacarlo del pensamiento y ponerlo en la voz, al ser escuchado. Estas conclusiones son de carácter antropológico basadas en la investigación científica y como tales representan un momento determinado, son una radiografía de una comunidad que está cambiando.

## **Capítulo I. Contreras, el lugar de encuentro.**

La comunidad de Contreras tiene un origen que está en los recuerdos de muy pocos miembros del lugar. Algunos de ellos cuentan que el nombre proviene del encuentro que tuvieron las fuerzas revolucionarias en lo que ahora es este pueblo.

De acuerdo a lo que narra Doña Berta:

*“pues dicen que se llamó Contreras porque aquí se encontraron los soldados y los revolucionarios, allí por la subida cerca del río mentado Calzones; dicen que unos estaban del lado de Barbechos y otros del otro lado y desde ahí se lanzaban balazos. Ya después preguntaba que donde y decía la gente que allí donde se encontraron los revolucionarios, pero pues eso decían los antiguos, los señores de antes y así me platicaban mis abuelitos”. Diario de Campo, diciembre 2012.*

El lugar al que se refiere Doña Berta es una depresión por la cual pasa un río, la vista desde ambos lados es amplia y sin obstrucciones, es el camino original hacia la Ex Hacienda de Cerro Prieto y vía principal de acceso a la cabecera municipal, así como camino rural hacia Pinos Zacatecas y sus alrededores.

De acuerdo a los archivos parroquiales de la iglesia de San Miguel Arcángel en Mexquitic de Carmona, a donde pertenece la comunidad de Contreras no hay registros donde se mencione esta comunidad incluso ni como lugar o paraje en los inicios de la parroquia a finales de 1600, pero en base a esos archivos se sabe que en inicio pertenecía a la Comunidad de La Tapona como Anexo Contreras.

Los primeros registros que se tiene de la comunidad corresponden a partir de la década de 1940 en adelante, incrementándose con el tiempo.

Aun cuando con la investigación histórica acerca de la comunidad no se puede determinar el origen que mencionan algunos miembros, la similitud entre los relatos y la descripción de los eventos es muy clara. Sólo podemos considerar como válida esta historia en tanto sirve para justificar el nombre que le fue asignada a la comunidad explicado de forma coherente, basado en elementos históricos.

Así podemos considerar a la comunidad de Contreras como el lugar de encuentro entre las fuerzas revolucionarias y el ejército; donde ahora confluyen tres caminos distintos provenientes de Cerro Prieto, Ojo Zarco de Arista y Rivera.

Contreras sigue siendo un lugar de encuentro de personas, tradiciones, conocimientos, de historias y desventuras. Esos encuentros han forjado una comunidad a lo largo de los años y de las vidas de sus pobladores.

En un nivel regional, Contreras se encuentra dentro de un territorio conocido durante la Colonia como la Gran Chichimeca, habitada por indios huachichiles y chichimecas quienes debido a lo “salvaje” y “barbaros” representaron dificultades al momento de ser colonizados por los españoles, como es mencionado en el libro San Miguel Mexquitic de Tepetipacque.

De acuerdo al libro San Miguel de Mexquitic de la Nueva Tlaxcala Tepecticpac (Montejano y Aguiñaga, 1991: 25), cuando llegan los españoles a la región con la intención de explorar las tierras desconocidas instalaron en la cabecera municipal de Mexquitic de Carmona un bastión para defenderse de los ataques chichimecas, la presencia de agua es relevante para la instalación y en Mexquitic la encontraron.

Desde Mexquitic salen las expediciones al valle de Tangamanga en busca de agua y a los cerros de San Pedro buscando mineral, en estos lugares se fundaría después la ciudad de San Luis Potosí y el pueblo de Cerro de San Pedro, respectivamente.

De acuerdo con la información de Montejano y Aguiñaga (1991: 33-40), una vez asentados en Mexquitic los españoles y con la finalidad de lograr la colonización de los indígenas de la región, el Capitán Miguel Caldera propone al Virrey traer indios tlaxcaltecas quienes habían sido aliados en la región centro y sur de la Nueva España, con la finalidad de que estos ayuden en la pacificación por medio de enseñanza de la labranza de la tierra, mostrándoles la agricultura y la gastronomía a los indígenas de la Gran Chichimeca.

La petición es aprobada y salen 400 familias tlaxcaltecas a poblar lugares que actualmente se encuentran dentro del estado de San Luis Potosí, distribuidos en la zona centro y altiplano del estado. Estas familias para que cumplan su cometido son dotadas con semillas, ganado, caballos y mulas, armas, tierras de propiedad privada, entre otros beneficios.

Específicamente a Mexquitic llega el clan de los Tepetipacque quienes se instalan en los alrededores formando comunidades nuevas durante la época y de las cuales no todas perduran en este momento.

Contreras y las comunidades de la región son consecuencia de estos hechos históricos más la historia particular de cada una de ellas, en conjunto ayuda a entender algunos elementos como la gastronomía, las festividades y la agricultura en terrazas, por mencionar algunos.

Los datos censales más antiguos y completos que se tienen de la comunidad datan del año de 1930, cuando Contreras era considerado como un anexo de la localidad de La Taponá, ubicada a dos kilómetros de distancia.

En el censo de 1930, elaborado por el Departamento de la Estadística Nacional<sup>2</sup> se recolectaron datos de jefe de familia, número de casas, nombres, apellidos, edad, sexo, ocupación, alfabetismo, posesión de tierras, ocupación y estado civil entre otros indicadores.

Una vez digitalizados los datos y analizados obtuve la siguiente información que aplica para el mes de Mayo de 1930 en el anexo Contreras de la localidad de Taponá:

Había una población total de 111 individuos al momento del levantamiento, esta población la conformaban 58 hombres y 53 mujeres, repartidos en 19 casas. La población por sexos estaba en un punto de equilibrio sin embargo los datos por edad indican que aun cuando la población masculina era apenas mayor de cantidad, la población femenina estaba en un promedio de edad más grande que los hombres en general, en otras palabras había más mujeres longevas que hombres.

La propiedad de la tierra tenía una marcada tendencia masculina, pues de 19 propietarios, sólo había una mujer con posesión de tierras en la comunidad y todos los demás eran varones jefes de familia.

Otro dato relevante para la investigación es la ocupación de la población, encontramos a los jornaleros (que se dedicaban al campo), las mujeres en las labores domésticas, los estudiantes (hombres y mujeres), los que no tenían una actividad ya sea por ser muy jóvenes o muy

---

<sup>2</sup> Fuente: "México, censo nacional, 1930." Index and images. FamilySearch. <http://FamilySearch.org> : accessed 2014. Citing Instituto Nacional de Estadística, Geografía e Informática. Archivo General de la Nación, Distrito Federal.



ancianos y por último una maestra, que pudo haber estado dando clases. La distribución en esta categoría en base al censo nos arroja la siguiente gráfica:

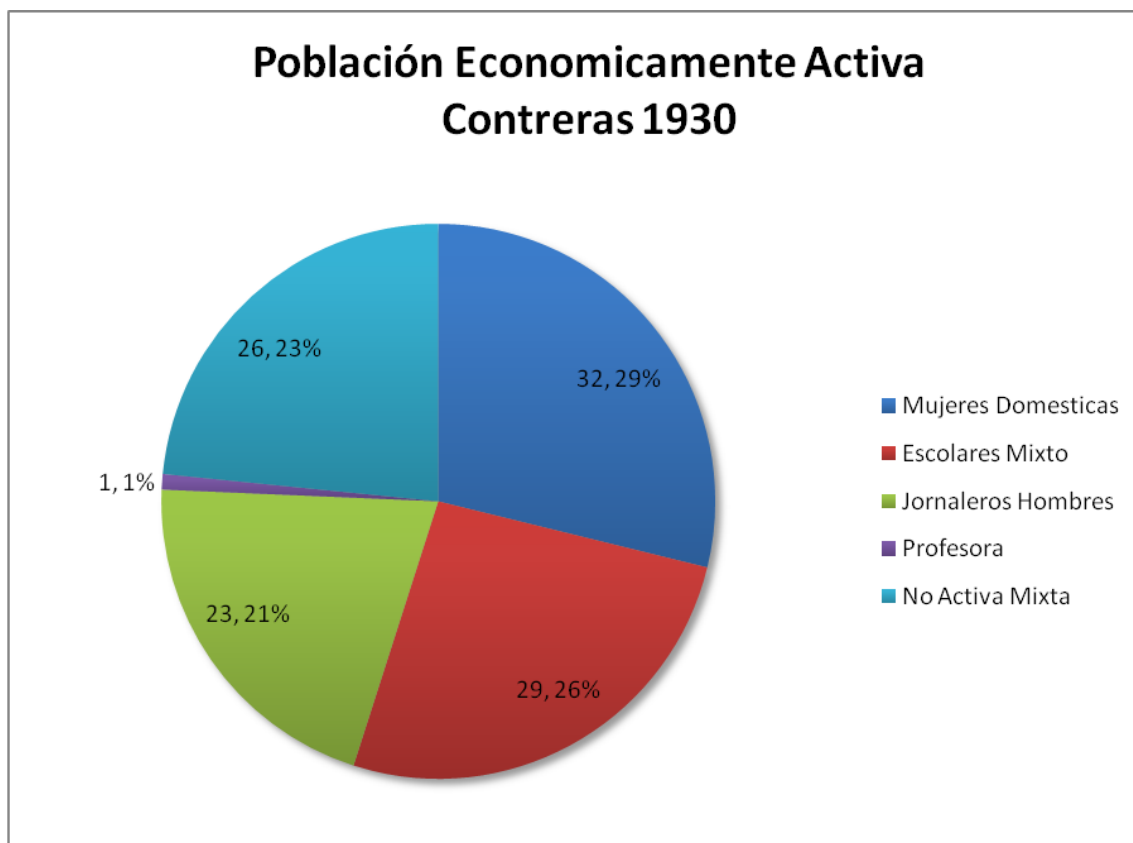

Grafica 1. Población económicamente activa Contreras 1930. Fuente: Censo Nacional 1930, elaboración propia.

En base a la gráfica tenemos que de la población total de hombres, menos de la mitad se dedicaban a la agricultura al ser marcados como jornaleros, de esos 23 hombres que trabajan la tierra 19 son los dueños de esta y el resto son hijos de ellos. La marcada presencia masculina en la agricultura de Contreras es importante pues muestra como la división del trabajo por sexos era un factor determinante en 1930, situación que analizaremos más adelante para comparar con el presente en la comunidad.

Por lo tanto la división sexual de las actividades, la posesión de la tierra en manos de jornaleros y la presencia de la agricultura son los elementos más importantes que encontramos en este censo y que nos servirán para comparar la situación actual en los capítulos posteriores.

### **1. Los viejos agricultores y “los que no tenían nada”.**

En mi tesis de licenciatura analicé la historia de la comunidad en términos migratorios, y encontré que durante la década de 1960 algunas de las personas de la comunidad migraron a la Ciudad de México.

En estos años encontramos un panorama marcado por la agricultura y ganadería como las principales actividades económicas. Por un lado la ganadería mostraba un crecimiento constante, tanto así que los dueños de los ganados vacunos llegaron a rentar tierras para pastoreo del mismo en comunidades retiradas a poco más de 11 kilómetros desde Contreras; Temaxcalillo es uno de estos lugares donde ganaderos de Contreras mantenían las cabezas de reses, este lugar es reconocido por estar localizado en una meseta y tener amplios pastizales y abundante agua.

Los agricultores, que usualmente eran también ganaderos, ostentaban propiedades dentro de la comunidad, en las comunidades vecinas y en el ejido de La Tapona. Aun cuando no he obtenido datos acerca del promedio de tierra por agricultor para entonces, comenta Don Chava que el que menos tenía era de una hectárea de milpa.

El hecho de poseer tierras de agricultura para los años 60's representaba una seguridad alimentaria y un estatus, ya fueran para forraje de los animales o la producción de maíz y frijol. Don Chava describe atinadamente la abundancia que había entonces:

*“hacían rastrojeras enormes como lo de tres cuartos grandes, llenas de maíz, lo amontonaban y guardaban, también la cebada para los animales. Entonces había mucho maíz y los señores tenían sus tierras llenas de rastrojo por todos lados”.*

*Diario de campo, diciembre 2012.*

Las rastrojeras son la forma en que acumulan la caña de maíz aún con las mazorcas unidas a estas. La rastrojera se hace con gavillas o tercios, juntando las cañas sobre el suelo y amarrándolas para posteriormente acomodarlas en forma cruzada para formar camas en forma de cuadro sobre el suelo, una vez acomodadas se les quita el amarre y se le agrega una nueva cama hasta lograr una altura entre 3 a 4 metros dependiendo del tamaño de la cama.

Esta práctica aún se sigue realizando y cuando la gente necesita maíz para comer, se dice que lo pizca al momento que extrae las cañas con la mazorca y las separa, recogiendo solo la mazorca y juntando el sobrante como pastura para el ganado.

Entre las ventajas que mencionan de esta práctica se dice que el maíz dura más sin picarse o sin plagas, en contraste con el maíz desgranado. Así el hecho de tener varias rastrojeras y el tamaño de las mismas representaba, y aún lo es, una seguridad alimentaria para la familia y una seguridad económica, aunque con la producción actual posiblemente la segunda opción no sea muy vigente.

A finales de la década de 1960 a nivel nacional se dio una migración campo ciudad, formándose tres polos de atracción la Ciudad de México, Guadalajara y Monterrey. Los

hombres de Contreras fueron atraídos por la primera, así en 1960 Don Neto y sus sobrinos viajaron a la Ciudad de México en busca de trabajo.

La albañilería fue el principal oficio que desarrollaron y que aprendieron rápidamente, con estadías de 2 a 4 meses Don Neto regresó en otras cuatro ocasiones a la Ciudad de México. Aun cuando este oficio le proveía de ingresos a su familia, los sobrinos de Don Neto dieron cuenta de algunos otros aspectos con los que tendrían que lidiar. Según comentan:

*“Los albañiles eran mal vistos en la comunidad, eran los que no tenían nada ni rastrojeras, ni ganado, ni tierras es decir no tenían con que mantener a una mujer, a una familia”. Diario de campo, junio 2013.*

La forma en que veían los campesinos a los albañiles estaba relacionada con el hecho de no tener tierra o rastrojeras, habían perdido su vínculo con la agricultura realizando una actividad diferente para la gente de la comunidad.

Desde aquel inicio en la albañilería encontramos que en la actualidad son decenas los hombres de Contreras quienes trabajan en la capital del estado construyendo casas y edificios, yendo y viniendo todos los días.

Para los hombres de la comunidad el saber un oficio y desempeñarlo con frecuencia en la capital potosina, u otros lugares más lejanos de Contreras, no aseguraba que todo el año iba ser estable el trabajo y menos los ingresos monetarios. El dinero que recibe la familia por la actividad de la albañilería puede variar de una semana a otra, esto incluso por situaciones ajenas al mismo jefe de familia como lo explica Francisco:

*“Hay semanas que “no sale”, hay veces que el maistro no paga completa la semana, si a mí me dan 1400 (pesos) por semana a veces llegan el sábado y nos dicen “esta semana no salió, vámonos temprano” entonces nos dan unos 1100 (pesos) o 1200 (pesos) y lo demás así se queda“. Diario de campo, marzo 2014.*

El hecho de avanzar la misma cantidad o trabajar al mismo ritmo durante la semana en la construcción no significa que el día de pago el albañil vaya a obtener el pago acordado, el trabajo que hizo y no se le paga nunca lo verá reflejado en un salario.

Además, debido al proceso de construcción, el albañil sabe que una vez que se inicia una obra, edificio o casas, tiene una fecha de conclusión y entonces buscaran un nuevo lugar para trabajar, a sabiendas que puede ser que escasee el trabajo.

La falta de certeza en tener siempre trabajo en la albañilería e incluso de que cuando estén trabajando tengan un pago completo en base a lo acordado, puede representar la falta de alimento para la familia.

De cuando iniciaron el oficio de albañiles al presente hay ciertas diferencias, pero la más importante es que ahora los albañiles también tienen rastrojeras, tienen ganado, tienen tierras debido a que la mayoría también son agricultores. De aquellos albañiles de los años 60's que *“no tenían nada”* ahora ya tienen milpas y rastrojeras, desempeñando ambas actividades fuera y dentro de la comunidad según el caso.

La unidad domestica que analizamos en la introducción está representada en la comunidad por una conformación de los miembros de la familia adscritos a un espacio físico que habitan. Las relaciones parentales que encontramos en la unidad domestica de Contreras no se limitan

a las de la familiar nuclear pues también están incluidos los de tipo extensa, habitando los padres, hijos, abuelos y en algunos casos tíos, como veremos más adelante.

La siguiente genealogía muestra la presencia de estas actividades en una unidad doméstica, donde los dos jefes de familia trabajan como albañiles y como agricultores en la milpa.

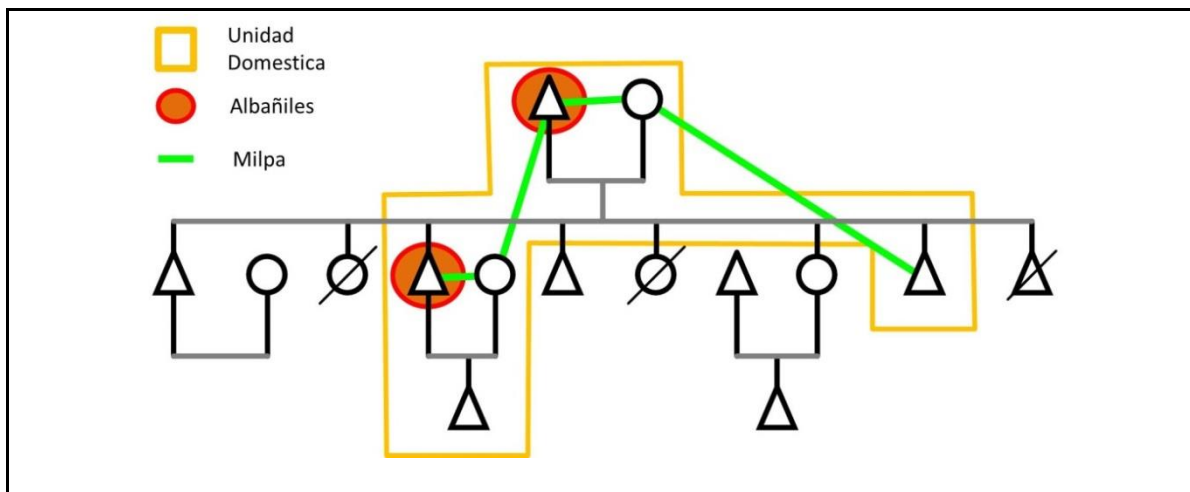

Genealogía 1. Genealogía y unidad doméstica con presencia de prácticas agrícolas.

En esta imagen encontramos una unidad doméstica (UD), donde los hombres están representados por un  $\Delta$  y las mujeres por un  $\circ$ , de seis miembros conformando una familia mixta, la cual está compuesta por dos familias –los padres, un hijo soltero y un hijo con su esposa y el nieto- de diferentes generaciones. Para la cuestión agrícola es claro como la milpa está siendo atendida por cinco de los seis miembros de la UD cruzando por los padres, hijos y nuera en este caso, siendo dos familias los jefes de estas se dedican a la albañilería. Los individuos que están fuera de la unidad domestica tiene su propia residencia aparte y los conforman sus propias familias nucleares en cada caso.

El desarrollo de la agricultura y la albañilería refleja la pluriactividad en esta unidad doméstica, que no se puede expresar en términos individuales o de familia nuclear en tanto

se conforma de manera mixta. Por lo cual la Unidad Doméstica es considerada como uno de los elementos más importantes de análisis en tanto se conforme de las características mencionadas.

Aun cuando pueden ser practicadas ambas existe una dualidad entre la albañilería y la agricultura, donde la primera forma al ser individual y se realiza fuera de la comunidad, mientras la segunda lo forma en la familia situándose dentro de la comunidad; pero juntas apoyan la economía encontrando el equilibrio en el hecho de que sin el apoyo de los miembros de la familia el jefe de ésta no podría salir a trabajar y viceversa, sin el apoyo de él sería más difícil la práctica agrícola.

## **2. La época del durazno.**

De acuerdo a los datos de Blanca Rubio (2001), en México para 1970 crecieron sus importaciones, generando una mayor dependencia de alimentos extranjeros y pérdida de autosuficiencia alimentaria, así para 1980 México era el segundo importador de granos en América Latina, con un 22.03% de cereales.

Este aumento de importaciones también era reflejo de una tendencia al monocultivo en diferentes regiones del país, siempre en base a las necesidades del mercado internacional.

Diez años después, la influencia del monocultivo para fines de exportación llegó al agro de Contreras; y en 1980 se dio un cambio importante en la agricultura, debido a que las tierras localizadas en la parte más alta y alejada del arroyo fueron utilizadas para sembrar durazno que se mantenía con las lluvias de temporal y estanques de agua localizados en estas partes

planas, del que su producción era comprada por compañías procesadoras para envasarlo en almíbar y exportarlo.

Este cambio en la agricultura que se venía practicando en la comunidad hasta entonces, donde las milpas eran utilizadas para la siembra y cosecha de maíz, frijol y cebada, es sobresaliente pues en algunas tierras se pasó del policultivo al monocultivo, de las áreas que se tiene registro contemplan cerca de 2 hectáreas distribuidas en pequeñas milpas y ubicadas en la parte más plana que se muestra en el mapa.

Sin embargo para realizar dicha actividad, las milpas destinadas fueron las más planas, libres de rocas y cercanas a accesos rápidos como carreteras o caminos rurales; de acuerdo al conocimiento local las tierras cercanas al río son más acidas y tienen más tierra blanca, lo que las hace menos productivas en comparación con las que se encuentran en la loma donde son menos acidas, más productivas y tienen menos arena. Como se muestra en el siguiente mapa, las tierras que destinaron en Contreras contaban con las características mencionadas.



Mapa 2. Siembra de Durazno en Contreras. Imagen Google Earth, elaboración propia.



Tan sólo quedan los recuerdos de aquella época donde la abundancia de durazno proveyó de ingresos a la comunidad, comenta Don Leo:

*“Entonces salían montones de cajas, mire así de hartas (indicando una altura aproximada de tres metros), salían las camionetas llenas de durazno y se lo llevaban para las conservas, donde los hervían y los ponían en almíbar... en esas tierras de la loma había muchos duraznales todo se veía verde y cuando florecaban nombre se veía pero bonito, lleno de flores y ya luego venían los duraznos. Pero eso no duró mucho, los duraznos se secaron, decían los de antes que era porque hervían los duraznos y adentro llevaban las semillas y las hacían infértiles y eso les afectó a las matas, ya no dieron duraznos, se secaron”. Diario de campo, diciembre 2013.*

El durazno fue el primer monocultivo que se cosechó en Contreras, Don Leo da una idea, en sus palabras de asombro, de la cantidad de producción y la posterior caída de la misma.

Ahora lucen esas tierras abandonadas, para mediados de la década de 1990 los campos de duraznos estaban en pleno decaimiento, quedaban pocas plantas y producían poco durazno. Las últimas plantas de durazno se secaron y no fue necesario cortarlas, se pudrieron en el mismo lugar donde habían dado frutos.

Las tierras parecen infértiles pues a diferencia de otras, estas están sin hierba o algún tipo de árbol o matorral que comúnmente crece en las milpas abandonadas. Contrario a las que se encuentran cerca del río donde continuamente necesitan ser atendidas de lo contrario se llenarían de matorrales o hierbas.

El monocultivo que se presentó en Contreras con el durazno representó el ingreso de la comunidad a un mercado externo que requería de una materia prima específica, el fruto del

durazno, para fines comerciales de consumo en los ámbitos ajenos a la comunidad. El decaimiento en la producción de durazno representó también la pérdida de los ingresos que habían obtenido a través de la cosecha de temporadas anteriores. Aunque no logre obtener un registro cuantitativo del impacto económico de los ingresos por el durazno y su eventual caída, los datos cualitativos expresan una época de bonanza para la comunidad.

A pesar de la presencia del monocultivo del durazno las personas de Contreras marcan las diferencias de este cultivo respecto a la milpa, esta última se mantuvo constantemente durante esta época y posteriormente fue, nuevamente, una forma de obtener alimentos. Una de las razones por las cuales los hombres de la comunidad explican este hecho es debido a que las milpas nunca sufrieron un cambio de cultivo de productos, es decir no pasaron de cultivar maíz y frijol a cultivar durazno, las tierras del durazno fueron habilitadas y dedicadas exclusivamente para esta planta. Al trabajar la milpa separada del durazno posibilitó que la primera se mantuviera ante la caída del durazno.

Es importante recalcar cómo los factores externos influyeron en las condiciones agrícolas de la comunidad, pasando del policultivo al monocultivo en algunas tierras, donde elementos ajenos al mercado marcaron la caída de la producción del durazno; sin embargo en ningún momento se dejó de practicar la milpa, aun cuando fuera en proporciones menores al durazno.

En otras palabras, los policultivos de la milpa tradicional de la comunidad fueron más persistentes que el monocultivo del durazno para la producción de conservas y su eventual exportación.

Podemos decir que la milpa, a diferencia del monocultivo, en Contreras no obedece a condiciones del mercado, del dinero o de las condiciones capitalistas para existir, pues se

basa en las necesidades de los individuos que la hacen para autoabastecerse, se basa en una lógica distinta a la ganancia o la explotación capitalista.

### 3. Los nuevos migrantes

La migración en la historia de la comunidad está presente, pero lo más importante son los efectos que causó en la organización de las prácticas agrícolas. Para entender estos efectos es necesario realizar un recorrido por los procesos del fenómeno migratorio en la comunidad.

En la historia de la comunidad hay dos momentos en el fenómeno migratorio, el primero se da en la década de 1960 cuando algunos hombres de la comunidad salieron a trabajar a Estados Unidos en un lugar llamado Lamesa TX, contratados para trabajar de manera legal en los campos algodoneros de esa región, y el segundo a finales del siglo pasado cuando la migración indocumentada marca una nueva etapa de expulsión de población.

En 1980 dio inicio la última oleada de las migraciones internacionales en la comunidad, pero no fue sino hasta finales de la década de 1990 que el fenómeno de la migración se intensificó, las principales ciudades de destino fueron Dallas y Houston en el estado de Texas, Estados Unidos.



Mapa 3. Migración Internacional de Contreras-EE.UU. Imagen Google Earth, elaboración propia.

Al ser un fenómeno social, la migración afecta en primer orden la cantidad de población de Contreras. Los datos estadísticos del INEGI muestran el crecimiento poblacional desde el año de 1990 y hasta el año de 2010, con el análisis de esta información tenemos la Gráfica 1:

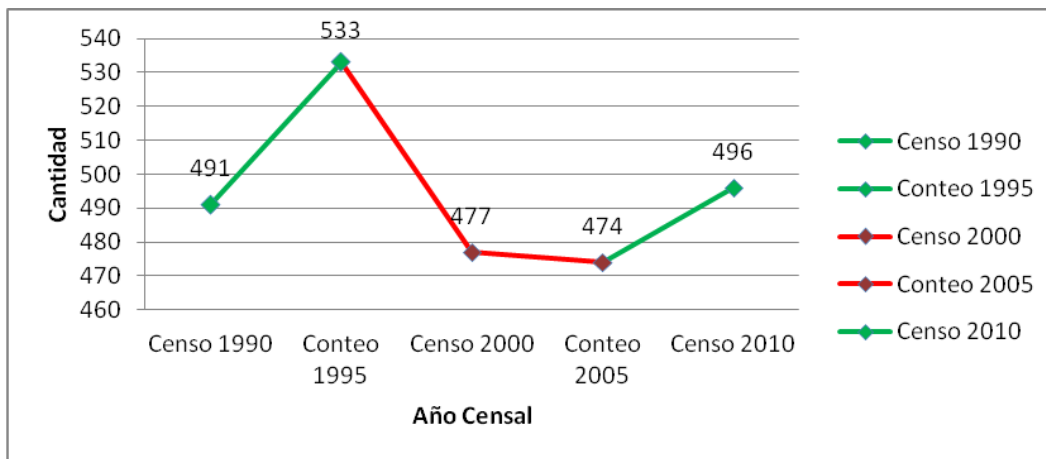

Grafica 2: Crecimiento de la población de Contreras 1990-2010. Fuente INEGI 1990-2010, elaboración propia.

De 1990 a 1995 la población total de Contreras tuvo un crecimiento positivo de 42 individuos, que considerando la desviación de las personas que pudieron salir de la comunidad siguen siendo números positivos. Sin embargo para los años de 1995 a 2000, el crecimiento es negativo de 10.5% y continúa para el periodo de 2000 a 2005, que es de tan solo 3 individuos. Posteriormente entre 2005 y 2010 el crecimiento de la población de Contreras muestra signos positivos en los números totales de la población.

Podemos ver que la población de Contreras, con base en datos demográficos totales, tuvo un descenso representativo entre los años de 1990 a 1995 que coinciden con los momentos de mayor migración en la comunidad en base a información obtenida a través de las entrevistas con las personas de la comunidad. Una vez aclarado ese punto es necesario mostrar la población por sexos durante los mismos años censales.

En la siguiente grafica de la población por sexo encontramos que el crecimiento de la población de hombres y mujeres es constante de 1990 a 1995, sin embargo tiende a ser negativo para ambos desde 1995, extendiéndose en las mujeres sólo hasta el año 2000 y en los hombres hasta 2005. La población femenina se empieza a recuperar desde el año 2000 hasta 2010 paulatinamente y a un ritmo constante.

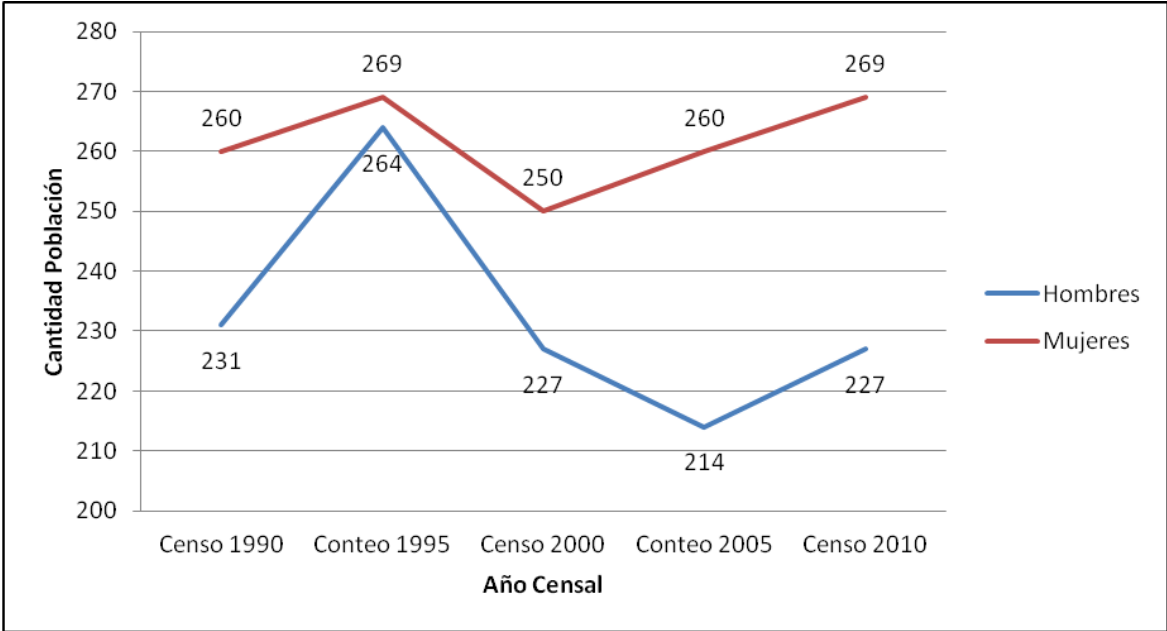

Gráfica3: Crecimiento de la población de Contreras por sexos 1990-2010. Fuente INEGI 1990-2000, elaboración propia.

Los datos estadísticos muestran una clara tendencia negativa en la población masculina en el periodo 1995-2005, mientras en la población de las mujeres sólo dura cinco años. Existen registros de 15 familias de migrantes, localizadas en la comunidad, de que sus jefes de familia migraron en la segunda mitad de la década de 1990.

Aunado a que no se tienen datos que indiquen alguna enfermedad que causara tales cambios poblacionales, podemos inferir que el fenómeno migratorio en Contreras en su punto más alto afectó principalmente a la población masculina y en menor medida a la población femenina, pero si migraron en mayor cantidad los hombres en esos años ¿a qué edades pertenecían? ¿Eran jóvenes o viejos?

El análisis de la información censal sólo arroja datos comparables en un rango limitado de edad. Para realizar este análisis se consideraron dos grupos de población en el conteo de 1995, comparados con el conteo del año 2005. El grupo analizado en 1995 comprende a sujetos entre 5-14 años de edad y para el año 2005 ese mismo grupo está en el rango de 15 a 24 años de edad (de acuerdo a la suma del tiempo transcurrido -10 años- entre cada censo). Al considerar este grupo como método de análisis ayuda a exponer como un sujeto que en 1995 tenía 4 años y que diez años después (en el 2005) el mismo sujeto tendría 14 años y estaría incluyéndose como parte de la población económicamente activa.

A continuación tenemos la gráfica 3 del grupo mencionado.

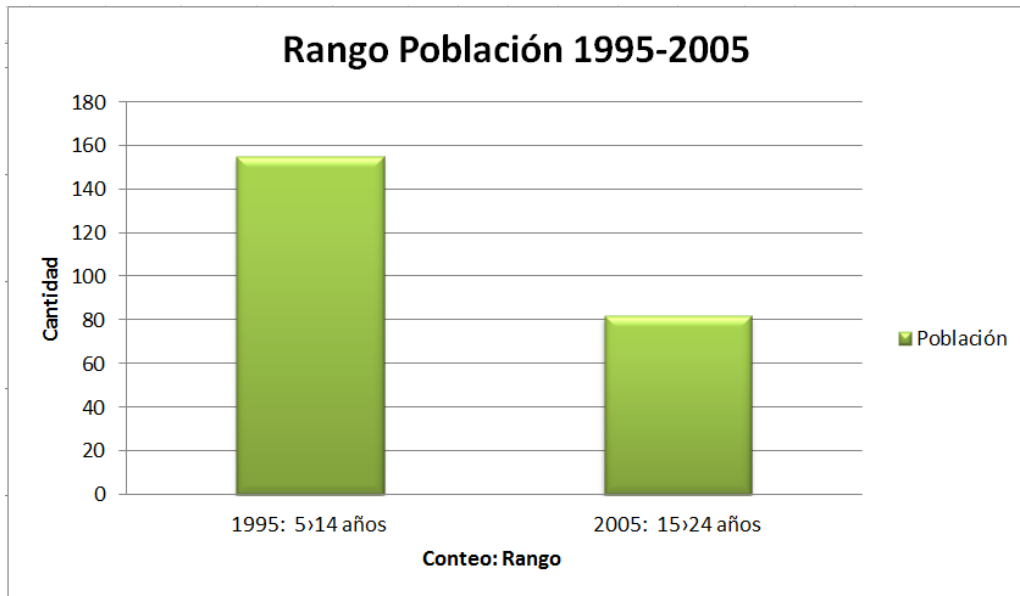

Gráfica 4: Grupo de población 5-14 años en 1995, 15 a 24 años en 2005.

El grupo comprendido de 5 a 14 años en el censo de 1995 siendo aún jóvenes para trabajar en las actividades agrícolas y que para el 2005 tendrían de 15 a 24 años, y estarían en la edad promedio para incluirse en la agricultura, tuvo una caída de 73 individuos, de los que como vimos en la gráfica de población por sexos en mayoría fueron hombres.

Por lo que podemos inferir que en la migración comprendida entre 1995 a 2005 uno de los principales grupos afectado fueron los jóvenes varones que para el año 2005 entraron a la PEA de Contreras, generando un vacío de población que de acuerdo a las condiciones de trabajo en la milpa dejó de apoyar en estas actividades.

Aunado a este rango de nuevos jóvenes migrantes, encontramos que para el grupo de individuos en el rango de 15 años y más en 1995, que ya estarían incluidos en las actividades agrícolas de la comunidad, y para el año 2005 serían de 25 años y más hay una tendencia similar al disminuir de 282 a 176 personas. El gráfico 4 muestra la diferencia de esa población económicamente activa.

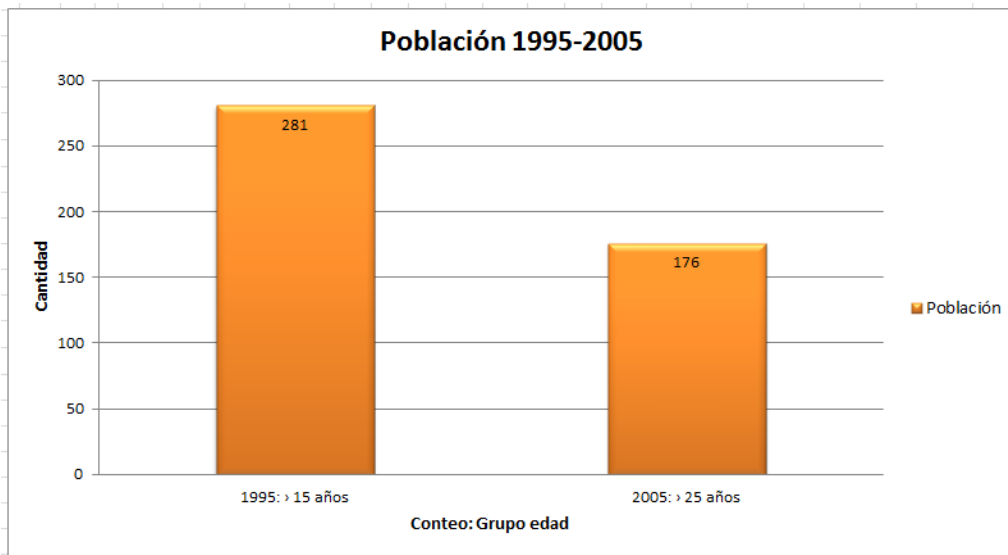

Gráfica 5: Grupo de población >15 años en 1995, >25 años en 2005.

En base a esta información estadística, complementada con la obtenida de entrevistas a pobladores de Contreras establecemos que la población que migró desde 1995 hasta antes del año 2005 fueron principalmente hombres jóvenes mayores de los 15 años y en menor medida los adultos mayores de 25 años, ambos considerados como económicamente activos.

En el periodo comprendido para los años mencionados la población que pudo haber estado trabajando en la agricultura, más la que se hubiera insertado a lo largo de esos años se vio afectada en sus números, a pesar de esto el hecho de que hayan migrado más hombres en el mismo rango de años no fueron determinantes para que se dejara de hacer agricultura en Contreras.

Ante la migración de varones jóvenes y adultos en la comunidad, las mujeres y los niños durante el periodo comprendido entre 1995 a 2005, principalmente, se integraron al campo de Contreras para realizar y mantener las actividades agrícolas que la milpa requería y que la población migrante estaba dejando de hacer por ir a trabajar a Estados Unidos. La inclusión



de la mujer en las actividades agrícolas de forma directa no está registrada en momentos anteriores<sup>3</sup>, lo que no implica que estuvieran totalmente ausentes, pero a partir de los años mencionados la relevancia que toma su participación es crucial para las prácticas agrícolas porque la migración generó un fenómeno de inclusión femenina para conservar la milpa como un medio de acceso a alimentos.

La razón de esta inclusión entendida desde los sujetos de la comunidad se explica debido a la incertidumbre del proceso migratorio, donde el jefe de familia les dejaba con un ahorro mínimo para que la familia subsistiera mientras lograba llegar a la Unión Americana, conseguir trabajo y poder enviar remesas para que la familia se mantuviera; aunque parece un proceso corto no significaba que su duración también lo fuera, en ocasiones para los migrantes de Contreras podían pasar semanas e incluso meses antes de llegar a su destino, más lo que tardaran en conseguir trabajo que podía extenderse también por semanas.

Entonces la práctica agrícola era, y aún lo es, el medio más seguro de subsistencia entre la incertidumbre del proceso migratorio y la posibilidad de conseguir trabajo para el migrante y principalmente su familia en la comunidad.

Aunque no es concluyente la influencia en este fenómeno social, considero necesario mencionar que, de acuerdo con datos del Centro Nacional de Prevención de Desastres (CENAPRED), el año de 1998 fue crítico en casi todo el territorio nacional en lo que respecta a sequías, ondas de calor e incendios forestales. Oficialmente se consideran los años de 1993 a 1996 como el último gran periodo de sequías, sin embargo analizamos detenidamente datos

---

<sup>3</sup> Para el Censo de 1930 (ver anexo 1) las mujeres, de acuerdo a la columna de ocupación, están dedicadas a las labores domésticas y la anotación de jornaleros solo la encontramos en el caso de los hombres.

posteriores, de 1998 en adelante, debido a que en el primer periodo mencionado no existen cifras concretas del estado de San Luis Potosí.

La información del periodo 1993-1996 arroja datos de desastres por la sequía principalmente en estados del Norte y los menos en el Noreste y Sur del país. El estado más cercano a la zona de estudio que es mencionado en el estudio es el de Zacatecas, donde mueren más de 5 mil reses por la sequía y en los estados norteros de Coahuila, Sinaloa y Chihuahua se ve afectada la actividad agrícola de maíz, frijol y sorgo con pérdidas de miles de hectáreas de cultivos. Debido a la magnitud de la sequía y sus efectos, podemos establecer una relación directa con la caída de la producción de durazno en Contreras, las fechas y datos coinciden entre la última gran sequía y la pérdida de las plantas en la comunidad por lo que puede ser considerado como factor determinante para la comunidad en el cultivo de durazno.

Continuando con los datos para el estado potosino, a continuación se muestra la tabla de daños por sequía:

<b>Año</b>	<b>Mes</b>	<b>Consecuencias por la sequía.</b>
<b>1998</b>	Abril	Las temperaturas se acercan a los 50°C, hay 330 comunidades afectadas.
	Mayo	Muere el ganado, 20 mil habitantes son afectados en 98 comunidades, la gente se "deshace" de sus animales.
	Junio	Se dejarán de producir 70 mil quintales de café, 200 mil toneladas de naranja perdidas, afectando a 150 mil trabajadores. Se han distribuido más de 15 millones de litros de agua potable a 183 comunidades.

	Julio	El 25% de la población del estado está en riesgo de padecer hambruna. Se pierden 200 mil hectáreas de cultivos de temporal.
<b>1999</b>	Mayo	El 80% de los problemas por sequía se encuentra en 15 municipios.

**Tabla 1. Daños por la sequía severa de 1998-1999 en el estado de San Luis Potosí.**

Bajo estos datos son claros los efectos que tuvo esta sequía en la agricultura, por lo que su influencia en el fenómeno migratorio no puede pasar desapercibida como uno de múltiples factores que pudieron estar presentes; sin embargo en los datos de trabajo de campo no existe una relación directa entre ambos fenómenos que sea establecida por los miembros de la comunidad mientras en oposición resaltan cuestiones del uso de redes creadas a partir de ese año y los cambios que ha traído la migración desde entonces.

En el siguiente mapa obtenido del CENAPRED (2007), muestra las zonas afectadas por grado de severidad y el Estado de San Luis Potosí se mantuvo en una severidad media para el área donde se localiza la comunidad de Contreras, con lo cual podemos establecer una relación directa entre la migración y la sequía que afectó la agricultura.

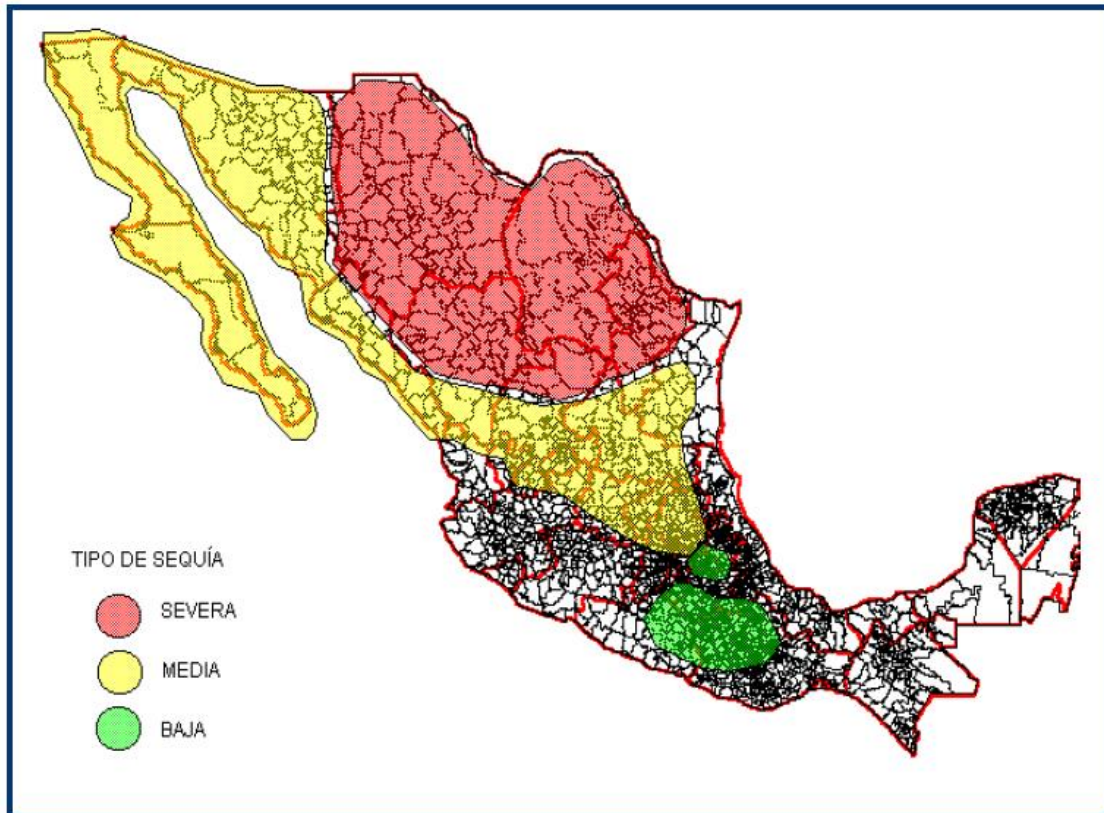

Mapa 4: Zonas de afectación por grado de severidad de la sequía. Fuente CENAPRED 2007

Si bien en 1998, y probablemente hasta mediados de 1999, la sequía estuvo presente en la comunidad de Contreras las prácticas agrícolas sólo experimentaron una pausa, puesto que para años posteriores se siguió con el cultivo de las tierras hasta el presente.

En un contexto histórico cuando analicé el censo de 1930 se veía la tendencia a una división del trabajo por sexos, donde la mujer estaba en las labores domésticas y el hombre se dedicaba a la agricultura; esta tendencia se empieza a diversificar con la llegada del fenómeno migratorio al momento que los hombres que pudieron haber estado trabajando la tierra migran y para poder continuar con la milpa las mujeres ingresan a la agricultura.

Hasta el momento la mujer sigue presente en la milpa y no está a expensas de que el hombre la apoye con su presencia, la división del trabajo por sexos ya no es una tendencia y al contrario se ha diversificado.

La migración ha tenido múltiples efectos en la comunidad, aparte de la cuestión agrícola, los migrantes han apoyado obras sociales para beneficio de los habitantes de Contreras como el agua potable y la capilla del Sr San José. También se han separado familias, dejando a los hijos sin padres o sin madres e incluso sin ambos, al cuidado de los abuelos, hay padres que no tienen ni un sólo hijo en la comunidad pues todos han migrado.

Ya no son aquellos migrantes braceros que fueron por un par de semanas, los nuevos migrantes de Contreras duran temporadas que van desde un año y hasta los 10 años, dependiendo de las condiciones laborales y la dificultad para cruzar la frontera México-Estados Unidos.

Son varios los hombres que han ido y regresado en temporadas cortas a estados Unidos, Andrés es uno de ellos, su historia nos ofrece una idea clara de la situación actual de la migración, sus rutas y la vida de los migrantes en el país del norte.

La casa de Andrés es una de las ultimas construidas en la comunidad, su fachada estilo americano con teja de ladrillo resalta entre las lomas secas y llenas de piedras, según cuenta su tío “a esa casa le ha metido harto billete pero la hizo a como él quiso, a su gusto, el muchacho le echo ganas”.

Cuando encuentro a Andrés, está atendiendo su negocio de abarrotes el cual puso cuando regresó de Estados Unidos con el dinero que logró juntar. Aunque otras personas de la comunidad me han platicado algunas partes de la historia de Andrés, es más interesante saber

de su viva voz el relato, que el acompaña con cerveza. Como mención aparte puedo aclarar que en las pláticas con los hombres de la comunidad casi siempre fueron cuando bebían cerveza, hecho que parece común en los días de descanso, fin de semana, y festivos.

Volviendo al tema, platica Andrés su experiencia:

*“cuando mi jefe estaba en el otro lado fue cuando me fui para allá, pues yo estaba chiquillo tenía unos 14 años pero pues me anime. Ya que nos fuimos salimos del rancho a la gasolinera de Mexquitic y de ahí nos llevaron en camioneta a Laredo ahí estuvimos en un hotel como una semana esperando a que fueran por nosotros. La primer vez que intentamos pasar nos fuimos caminando y cruzamos el rio nadando y después a caminar como tres días y ya cuando llegamos a una carretera nos agarraron y nos echaron para atrás. Unos se desanimaron pero yo y otros de aquí del rancho nos aventamos a pasar de nuevo y fuimos con uno que pasaba gente de ahí y nos dijo que sí nos pasaba pero que nos esperaríamos un día, ya al otro día llegaron camiones por nosotros y nos cruzaron, a unos les tocaron camiones de esos de refrigerador bien fríos y yo iba en un camión de cajas de madera bien a gusto.*

*Cuando nos cruzaron nos fuimos a una casa y ahí esperamos una semana, ya estábamos bien aburridos pues no podíamos salir, sólo asomarnos poquito por la ventana y nomas, entonces llegaron por nosotros y nos llevaron a una gasolinera cerca y nos subieron a unas vans y nos llevaron hasta la casa de mi apá en Dallas.*

*En esa vez pues yo llegue queriendo trabajar pero estaba chiquillo todavía y al principio no me querían dar trabajo y como no traía papeles pues menos. Ahí mi jefe*

*me consiguió chamba y pues quería echarle ganas y rápido me fueron pagando mejor.” Diario de campo, junio2013.*

Andrés es interrumpido por una persona que llega a comprar frijol, quien dice que no hay mucho frijol ahorita y los que tienen lo están guardando para sembrar, ese frijol para sembrar regularmente lo vende más caro como en unos 20 pesos el kilo pero casi nadie lo vende por la misma situación. Andrés vende a 12 el kilo y comenta que en algunas tiendas del rancho y otros lugares anda entre los 16 y 18 pesos, pero que como él lo compro barato pues no le ha subido.

El hecho de que la gente de Contreras seleccione y almacene la semilla que ellos producen para posteriormente sembrarla es un factor determinante en la continuidad de las prácticas agrícolas, al no depender de un mercado externo de semillas y mantener este abasto ajeno al dinero. La familia de Andrés también practica esta selección de la semilla aun cuando tienen un acceso más directo para comprarla, ya sea por los ingresos de sus familiares migrantes o del comercio, prefieren sembrar sus milpas con sus semillas, por lo tanto esta práctica es común entre los agricultores la localidad.

La siembra de las tierras de la familia de Andrés las realiza con apoyo de la familia, pero cuando él estaba en Dallas enviaba dinero para pagar el diésel del tractor o darle lo de la comida al arriero de la yunta.

Volviendo, la historia de cómo viajó Andrés a Estados Unidos, es similar en los demás casos conocidos de migrantes y el costo del viaje es alto, el hecho de que los puedan encontrar de ilegales en el país americano significa que los deportarían y aún mantendrían la deuda del viaje. La inseguridad de llegar a su destino fue uno de los factores para que la milpa que

dejaban en Contreras se siguiera cuidando por la familia, esposa e hijos, para tener alimento mientras se lograba instalar el jefe de familia y enviar dinero.

Cuando se retira el señor sigue Andrés con su historia:

*“allá mi jefe me decía que fuera a los bailes a las fiestas para que nadie me contara, pero a mí no me llamaba la atención, llegaba bien cansado a dormir o a prepararme para ir a trabajar al otro día. Los chavos piensan que es bien fácil allá pero nomas anda uno como burro trabajando todo el día y no hay descanso, hay otros que les gusta la bebida y en eso se gastan todo el dinero y ya después nomas andan viendo toda la semana.*

*Allá también se gasta, hay que guardar lo del “raite”, lo de la comida, la renta, la lavandería y el refresco, en todo eso se gasta dinero y si se lo toman todo pues andan toda la semana nomas viendo. Yo mejor mandaba el dinero o lo guardaba para la casa. Ahí donde está mi casa yo lo compre y el terreno sigue hasta acá donde está el local, también le compre al “Mai” un local en la playa (en Mexquitic) pero ese está sólo.*

*Ya que me regrese tengo aquí cuatro años, aquí con el negocio pero pues sale poquito, de repente me dan ganas de irme de nuevo para el otro lado, allá sigue mi jefe y dice que ahorita si hay trabajo y me acomoda...”Diario de campo, junio 2013.*

Baja la mirada y queda pensativo para continuar:



*“pero pues quien sabe, ya con la familia está más difícil, la niña aún está chiquita aparte ya sale más caro, dicen que cobra seis (mil dólares americanos) por pasar al otro lado y pues es hartito, si le pienso.” Diario de campo, junio 2013.*

La dinámica de la vida en Estados Unidos, según explica Andrés, esta mediada en su totalidad por el dinero y el trabajo. En un lugar ajeno a la comunidad, el dinero paga la lavandería, “el raite” en otras palabras toda la vida ronda en torno el dinero, la comida que provee la agricultura en la comunidad tiene que ser comprada, e incluso en ocasiones la gente de Contreras envía alimentos como gorditas de horno, mole y pipián a las ciudades norteamericanas para satisfacer el “antojo” de la comida del rancho.

Aunque corto el relato de Andrés expresa las preocupaciones propias de los hombres de la comunidad, sobre todo de aquellos que ya han sido migrantes, los altos costos de llegar a Estados Unidos como ilegal y la posibilidad de conseguir empleo son problemas que no pueden pasar desapercibidos.

La migración fue un elemento que se integró a la dinámica de la comunidad, aun cuando no sabemos las causas que llevaron a incluir a los hombres en este fenómeno si son claros los efectos que causaron. La inserción de la mujer y los más jóvenes en la agricultura de la comunidad se dio debido a las necesidades del campo ante la ausencia de varones agricultores, este cambio es ahora una constante en las familias de Contreras, como vimos en las genealogías cuando la milpa se practica incluye al padre, madre, hijos y en ocasiones a los nietos, hay un cruce que rebasa la condición de sexo y generación que se hace más evidente a partir del punto alto de la migración en la comunidad.

La apertura de la milpa para con las mujeres también posibilitó que ellas fueran incluidas en la organización política de la comunidad, al permitirles ocupar cargos de Jueces Auxiliares, Secretarios o Tesoreros dentro de la comunidad representándolos ante las autoridades municipales.

Actualmente encontramos familias que tienen un integrante en Estados Unidos y siguen practicando la agricultura con el apoyo de los demás miembros que se encuentran en la localidad, en una situación contraria donde las familias de migrantes dejen de practicar la agricultura no encontramos a ninguna.

La historia de Andrés muestra el proceso migratorio de la gente de Contreras, sin embargo pocas son las personas que con apoyo de los ingresos obtenidos por medio de la migración han realizado lo que Andrés logró. La situación más común es que los jefes de familia envíen las remesas con la finalidad de mantener a su familia de la comunidad, en ocasiones se puede mejorar la vivienda y obtener bienes de consumo, sin embargo no es tan notable como el caso mencionado.

Ahora empieza una nueva etapa en el fenómeno de la migración donde los migrantes que se establecieron en Estados Unidos ya tuvieron hijos en ese país y estos están regresando, usualmente de visita o vacaciones, a la comunidad. Esta situación es algo distinto y sólo se ha podido ver después de más de una década del momento más fuerte de la migración en Contreras. Esta etapa aunque merece una revisión a fondo me desvía un poco de mis objetivos, por lo cual me limito a los efectos de la migración en las prácticas agrícolas, sus causas y relaciones que guardan entre ambos.

## **Historia de la Capilla de San José.**

La historia de la comunidad que hemos analizado, aporta elementos para entender la situación de la agricultura, la capilla de Contreras y su construcción son muestra de la organización que se presenta en el campo llevada a una dimensión religiosa en un ámbito de comunidad, más que de familias.

En Contreras desde cualquier lugar se puede ver la capilla debido a las características arquitectónicas que tiene como su altura, el espacio que ocupa, el diseño que tiene, la localización dentro de la localidad y por las noches su iluminación; este edificio fue construido en honor al Patrono de la comunidad el Señor San José.



Imagen 1. Capilla del Señor San José, Contreras, Mexquitic de Carmona, S.L.P.

La historia del Santo y la de la capilla son ejemplo del hacer en Contreras, muestra las etapas de la conformación de lo que es la comunidad en la actualidad, hace mención a los grupos

pasados y presentes de esta sociedad rural, es una construcción material realizada con la solidaridad de las comunidades vecinas y la gente de Contreras, con sus migrantes, sus albañiles y campesinos.

Escribir la historia es ir al pasado en los documentos y, en este caso, la memoria de los sujetos que la vivieron. Sólo hay algunas fotos que muestran algunas actividades en la construcción de esta capilla, lo demás está en los recuerdos de Don León.

San José es el patrono de Contreras y fue llevado por un sacerdote a la comunidad de Contreras, entonces conformada por tres sectores: Sector Pollitos, Sector Barbechos y Sector Contreras.

No hay datos exactos de la llegada ni del nombre del sacerdote que entregó la imagen a la gente, sin embargo dicen que fue antes de 1940 y llegó al sector de Pollitos.

La imagen de San José está impresa en papel y, aunque ahora está dentro de una urna de madera con vidrio, fue entregada sin ningún adorno. Debido a que no había ningún espacio destinado a la imagen, la gente hacía rosarios y presentaba ofrendas, de flores y veladoras, en sus casas durante periodos comprendidos entre uno a cinco años.

Fueron varias las familias que recibieron la imagen en el sector Pollitos a través de los años, se considera que fueron poco más de 30 años que estuvo en dicho sector, pasando posteriormente a manos de familias del sector Barbecho, donde duró cerca de veinte años.

El sector Contreras fue el último en recibir la imagen, diversas familias de este sector dieron entrada a la imagen y siguieron con la ya tradición de rezarle y ofrecer flores y veladoras.

La imagen a través del tiempo llegó a estar desapercibida e incluso en momentos la gente no sabía con qué familia estaba, hasta que llegaba a una diferente y retomaban los rosarios y ofrecimientos.

Siendo Contreras el último sector en recibirlo, también siguió el mismo patrón al estar con diferentes familias por estancias de años.

Una de las últimas familias en recibir la imagen fue la familia Jiménez Ortiz, Don Leo quien tenía experiencia organizando fiestas para la celebración del año nuevo en la comunidad, expreso su interés en la imagen.

De acuerdo al calendario eclesiástico de la iglesia católica a San José se le festeja el 19 de Marzo, en Contreras después de la fiesta del año nuevo y ante la aceptación que había por parte de la gente de la comunidad, Don Leo propuso a uno de los organizadores un nuevo evento, la fiesta patronal del Señor San José.

Estando a pocos meses, menos de tres, Margarito, animado por la buena respuesta de la fiesta de año nuevo, y Don Leo iniciaron con la planeación de una nueva fiesta.

Era 1997 y en Contreras no había ningún espacio dedicado a la imagen de San José, por lo que Darío ofreció espacio frente a su casa para la realización de la misa por parte del párroco de Mexquitic. La gente invitada con antelación asistió con flores y velas, llegaron de los sectores de Pollitos, Barbechos y Contreras, también de las comunidades de Cenicera, La Tapona, Rivera y Agua Prieta.

La música de viento estuvo presente, fue la Banda de Cerro Prieto a quien contrataron para tocar esa primera vez y que cada año ha asistido hasta el presente.

Para el año de 1998 se puso la primera piedra de la capilla en un terreno donado por distintos miembros de la comunidad, asistió el Párroco de Mexquitic y posteriormente fueron levantando los muros hasta el año de 2000 cuando con ayuda de la gente lograron agregar el techo.

El terreno fue donado por cuatro personas para cubrir el área donde actualmente está la capilla y su atrio. Tres fueron donaciones directas y una indirecta en la que un señor le cambió un tramo de tierra para la capilla, de medidas pequeñas según comentan, por cerca de dos hectáreas de tierra a las orillas de la comunidad. Desde que se puso la primera piedra se realizaron misas en el lugar y las subsecuentes fiestas religiosas pues el terreno ya había sido destinado en las donaciones.

El día del colado de la capilla, los hombres albañiles y campesinos de Contreras y de las comunidades vecinas apoyaron haciendo mezcla, subiendo botes con cemento y agua, y demás necesidades, se contaron más de 100 personas y terminaron en menos de seis horas.

Después del colado se le fueron agregando los elementos arquitectónicos restantes, como las torres y decorativos como el piso y candiles, lo último que se le agregó fue el altar.

Cabe destacar que al igual que apoyó la gente para realizar el colado, también lo hizo para terminarla: algunos migrantes de la localidad donaron los candelabros, otras personas apoyaron con dinero, hubo quienes trabajaron en la obra de construcción. La capilla de Contreras es una construcción arquitectónica hecha con apoyo de la gente y se ha convertido en un símbolo religioso que llamó a la unidad.

El nivel de organización para la construcción de la capilla de Contreras es similar a la forma de organización para la milpa. Mientras en la agricultura están insertos los hombres, mujeres

y niños como unidad doméstica en una relación familiar de reciprocidad, incluyendo a otras familias, en la capilla se unieron familias de la comunidad que realizaban diferentes actividades y lograron una unión con otras comunidades, manteniéndola hasta el presente por medio de las fiestas religiosas.

La temporalidad desde que llega la imagen, el recorrido que sigue la imagen a través de los distintos sectores y la eventual llegada a la comunidad de Contreras, así como el momento en que se construye la capilla no son hechos ajenos, en tanto representan también la situación de la comunidad, esta construcción es una representación material de la suma de Haceres en la religión como proyección del nivel de organización en la milpa, aunado a diferentes elementos coyunturales como el apoyo recibido por parte del cura de la cabecera parroquial y el apoyo de los migrantes casi recién salidos de la comunidad.

La organización que presenciamos en la milpa se da a un nivel familiar situado en un espacio pequeño y limitado hacia el interior de Contreras; en cambio para las fiestas la organización que se lleva a cabo, como ya analizamos, es a un nivel de comunidad de cooperación entre familias, que no está limitado a una comunidad sino a una región cultural y espacialmente hablando. La analogía es muy corta sin embargo con el avance de los siguientes capítulos se entenderán más a fondo los elementos mencionados.

## **Capítulo II. Tierra, propiedad y familia en Contreras**

La tierra es un elemento central de la práctica agrícola y en Contreras la tenencia de la misma es por medio de la propiedad privada, como ya repasamos en la historia de la comunidad la dotación de tierras durante la llegada de los tlaxcaltecas originó que prácticamente toda esta región tenga dueños.

La forma de tenencia de esa tierra es importante analizarla en tanto determina elementos sociales y agrícolas, para Contreras encontramos dos tipos principales de tenencia de la tierra: la propiedad privada donde las tierras tienen dueños (veremos más adelante las formas de adquisición), y la propiedad ejidal donde los agricultores tienen títulos de posesión de la tierra que se encuentra dentro del ejido de La Tapona.

La diferencia de la tenencia de la tierra en estos dos tipos representan las posibilidades que tienen las personas de Contreras al acceso a la misma; por un lado si están en posibilidad y si hay disponibilidad de tierra está puede ser comprada, o heredada en tanto es de propiedad privada y está sujeta al libre albedrío de sus dueños.

En cuanto al ejido, en los últimos años no se han otorgado tierras a nuevos dueños, pero pueden ser heredadas con los títulos de posesión. Los hombres son los que en la comunidad más comúnmente reciben estas tierras y las mujeres las menos, aunque se puede dar el caso por ejemplo: Doña María quien es la menor entre otros tres hermanos y una hermana, quien al fallecer su padre le heredo una hectárea de tierra de cultivo en el ejido y que actualmente trabaja su esposo junto con las milpas dentro de Contreras, cosechando maíz y frijol ambos de temporal.



## **1. El ejido de Tapona y los ejidatarios de Contreras**

El ejido de Tapona está localizado entre las localidades de La Tapona, Ojo Zarco, Cenicera y Obregón, y cuenta con un total de 4 515 hectáreas, de las cuales 2160 están parceladas, 2240 son de uso común y 115 fueron destinadas para asentamientos humanos; originalmente fueron otorgadas tierras a 470 ejidatarios, 26 avecindados y 9 posesionarios. Contreras fue beneficiada con tierras ejidales, junto con otras 9 comunidades vecinas, aun cuando no están dentro de los límites del ejido, así algunos miembros de la comunidad fueron dotados con tierras ejidales que en promedio son de 1 a 2 hectáreas de tierra cultivable por ejidatario.

No todas las personas que viven actualmente en la comunidad son ejidatarias, ni todos los ejidatarios, del Ejido La Tapona, son de Contreras debido a que las tierras ejidales no están dentro de la comunidad. Debido a lo anterior sólo analizo dos tipos de agricultores ejidales, los que tienen tierra ejidal y la cultivan –sean sus dueños o su familia- y los que tienen tierra ejidal y la han dejado de cultivar.

En la actualidad Contreras tiene 52 ejidatarios pertenecientes al Ejido de La Tapona, de los cuales cada uno tiene desde 1 hasta 2 hectáreas cultivables en promedio.

Las tierras ejidales están consideradas como de temporal, sin embargo también tienen la posibilidad de riego desde una presa construida con esta finalidad en los límites de la comunidad de Rivera; La Presa de Rivera, como se le conoce, dota de agua al ejido por medio de zanjas de riego mediante el uso de la gravedad para distribuir el líquido a las más de 2 mil hectáreas que comprenden el ejido.

La disponibilidad del líquido para riego depende de las condiciones climáticas y las necesidades de los ejidatarios. Cuando existe la posibilidad de llevar agua para riego se

establece una comisión que determina los horarios y tiempos en que el agua estará disponible en las zanjas cercanas a las milpas. Existe una red de zanjas distribuidas a lo largo y ancho de las tierras cultivables y en cada zona se les permite regar a los ejidatarios.

Debido a que no se puede parar el flujo del agua hay ocasiones que les puede tocar su hora de riego en la madrugada, sin posibilidades de prórrogas o cambios de horario.

Las reuniones de ejidatarios las realizan en promedio una vez al mes, anunciándolas con 15 días de anterioridad. Estas reuniones se realizan con la finalidad de proveer información acerca de la situación del ejido, gastos, beneficios, decisiones, requerimientos y apoyos a recibir, como por ejemplo el mencionado PROCAMPO.

El programa del gobierno federal PROCAMPO les otorga una cantidad de 1500 pesos anuales por hectárea para aquellas personas que hayan sembrado las tierras de ejido, los que no siembran no pueden acceder a este apoyo, con la finalidad de que lo usen para comprar semilla, fertilizantes y pesticidas; sin embargo primero debe de estar sembrada la tierra para poder acceder al apoyo, por lo cual se consideraría más para pagar esos insumos o en su caso para comprar los insumos de la próxima siembra.

De los 52 ejidatarios de Contreras, 40 cultivaron en el ejido la última temporada de siembra (junio-septiembre 2013), por lo cual cada uno de esos ejidatarios recibió un apoyo económico de entre 1500 a 3000 pesos; de los 12 ejidatarios restantes no se tiene información acerca del por qué no se cultivó en tierras ejidales. Entre las cuarenta personas que cultivaron acumulan un promedio de 40 hectáreas que produjeron maíz y frijol para la comunidad de Contreras, cada hectárea produjo entre 300 a 400 kilos combinados de maíz y frijol que representa una producción poco mayor a las 12 toneladas de granos.

El resto de los ejidatarios produjo cebada que no pudo ser cuantificada y los menos, como Don Chava, cosecharon papa de monte que requiere poco cuidado y atención

Don Chava es uno de los ejidatarios que mantiene sus tierras siempre trabajadas y cuenta con dos hectáreas en el Ejido de Taponá, debido a que no puede trabajar la tierra tiene mucho que no va al ejido y a veces va al bajío que es la zona dentro de la comunidad más cercana, según comenta muy poco, ahora quien trabaja las milpas es su hija y su yerno.

*“en el ejido allá no sembraron, allá está más lejos, le dije a Petra que les metiera la yunta pero dijo que no, que el Simón las iba a dejar así que había papa del monte y que a ver si se daba, ya nomás la regaron una vez y ahí la dejaron. Ahora que llegó la semana mayor fueron y sacaron harta papa [de monte] y la llevaron a vender a San Luis al mercado. Pero estaba chiquita no muy grande pues no llovió mucho, y así andaba en 50 pesos el kilo, les fue bien ya en el mercado la darán a cien [pesos]”. Diario de campo, junio 2013.*

Para esta familia el hecho de haber papa de monte en la milpa representó una forma de ingresos económicos debido al precio al que se vende en la ciudad, sin embargo esto no es común y al decir que “metiera la yunta” era iniciar con la siembra de maíz y frijol en esas milpas. El trabajo que realizan la hija y yerno en las milpas de Don Chava es común en las familias de la localidad como lo hemos repetido en el apartado de la migración.

Don Chava fue uno de los pocos migrantes Braceros que fue a Estados Unidos y que tuvo una mala experiencia después de estar tres semanas sin poder trabajar y decidir regresar a Contreras, en esa ocasión los llevaron para trabajar en los campos de algodón para lo que les preguntaban si sabían trabajar la tierra.

Don Chava se considera agricultor y recuerda los caminos que recorría para ir al ejido (de Taponá) y como salían a las 5 de la mañana en burro y los más pudientes a caballo, con las yuntas cargando los arados para recorrer unos siete kilómetros para llegar a las milpas, ahora la gente va al ejido en camionetas pero siguen llevando los burros y el arado, los menos llevan tractor para sembrar, pero a fin de cuentas hay gente que sigue sembrando en el ejido.

Aparte de encontrar a Don Chava y su esposa limpiando nopales, ellos se encargan de alimentar a los animales con rastrojo de la última cosecha; dice Juana que antes tenía varias borregas y las llevaba a pastorear cerca del panteón de San Antonio, ubicado dentro de la comunidad que es compartido con otras comunidades vecinas de los alrededores, pero debido a una caída ya no puede caminar bien, por lo que tuvo que venderlas y “ya nomás” está en la casa. Don Chava tiene 70 años y su esposa 62, sólo tienen un hijo y dos hijas. Quien vive actualmente con ellos es su hijo también colabora con las actividades agrícolas pero con fines de comercio, por ejemplo la recolecta de nopales y de papas de monte.

El maíz que se siembra no sólo provee de granos, los tallos y hojas de la planta también son aprovechados como forraje para los animales, debido a que las condiciones del medio dificultan que el ganado se alimente únicamente de las plantas silvestres; en esta familia la situación de salud de sus integrantes adulto dificulta el pastoreo del ganado menor (cabras y ovejas), pero el trabajo de la milpa provee el alimento para los pocos animales que tienen en corral.

La distinción en la localización de las tierras de pequeña propiedad privada y las ejidales, es importantes debido a la distancia y el tiempo invertido para acceder a éstas, mientras unas

están dentro de la comunidad las otras se ubican a distancias considerables para los agricultores.

En cuestión de la cosecha de las tierras ejidales y las localizadas dentro de la comunidad las personas diferencian en base al lugar de donde fueron cultivadas, por ejemplo: cuando llegué a la casa de Doña Flor me di cuenta que tiene dos rastrojeras de unos dos metros de altura por unos 3 de largo y 2 de profundidad, a simple vista parecen muy similares e incluso en la caña del maíz ni en las mazorcas hay algo significativo que determine su procedencia. Sin embargo, para la señora es clara la división debido a que la primera rastrojera es cosecha de las milpas que tiene dentro de Contreras y que son de su propiedad, la segunda rastrojera, la más alejada, es cosecha del ejido la cual sembró, cosechó y acarreó (o transportó) desde las tierras más alejadas.

Y a todo esto ¿cuál es la diferencia entre las cosechadas en el ejido y las que fueron cosechadas en las tierras dentro de la comunidad? Esto sólo se puede observar en cada planta pues puede ser que en el ejido crezca más alta la caña del maíz o las mazorcas sean más grandes que en las milpas de Contreras o todo lo contrario. Aunque las plantas tienen diferencias físicas, aquí la gente reconoce al menos dos diferencias entre las tierras de ejido y las de la comunidad, y son la cercanía y la cantidad de tierra: las tierras ejidales están a dos horas caminando y oscilan entre una y dos hectáreas planas, las tierras de la comunidad se encuentran dentro de los límites o a los bordes de la misma y con extensiones que oscilan entre los 500 a 2000 metros cuadrados.

Podemos agregar a estas dos diferencias, aquellas obligaciones para con el ejido y los ejidatarios, es decir la asamblea que lo conforma, y las posibilidades de obtener apoyos gubernamentales adicionales por su condición de ejidatarios.

Las tierras ejidales son una opción para el cultivo que implica una inversión adicional en el transporte de las herramientas y personas para poder trabajarlas, sin embargo los programas de gobierno incluyen el factor del dinero como una variable que es considerada por los ejidatarios y su familia como un incentivo para continuar sembrando en dichas tierras; incentivo que no es determinante para todos los ejidatarios en tanto hay algunos que las tienen sin trabajar.

Aunque en el ejido existe una relación agricultura-dinero, para generalizar esta afirmación de forma que aplique para todos los agricultores de Contreras es necesario analizar la situación de las milpas de pequeña propiedad, privada, que están dentro de la comunidad y a sus alrededores.

## **2. La pequeña propiedad, con o sin papeles**

La pequeña propiedad de Contreras corresponde a las propiedades privadas en posesión de la gente de Contreras, aun cuando no vivan en el lugar aún siguen manteniendo la propiedad de la tierra.

En la actualidad no existen reglas acerca de las limitaciones de propiedad de la tierra ni su uso. Toda el área que conforma la comunidad de Contreras tiene dueños, ya sean solares o parcelas están divididas y la gente conoce o sabe a quienes pertenecen.

Al hablar de propiedad inmediatamente nos remite a la necesidad de algún título donde indique el área, las colindancias y localización exacta del predio; sin embargo en la comunidad de Contreras en ocasiones no existe tal cosa, la propiedad de la tierra es reconocida socialmente y no es necesario acreditarla con algún título.

La dimensión de la propiedad está basada en el conocimiento social de los antecesores, quien era el dueño original o el último que se recuerda, y a quien se le heredo o vendió esa tierra.

Así explican:

*“Esta milpa eran de Don Procorio, se la heredó su abuelo que en paz descanse, y Don Procorio se la vendió a Martin y él se la dejó a su hijo el más chico”. Diario de campo, marzo 2013.*

El conocimiento de los antecedentes de la tenencia de la tierra y el camino recorrido hasta su posesión presente, es importante para definir que el posesionario actual es reconocido y no se le puede despojar de lo que recibió o compró.

Este punto del reconocimiento social de la tenencia de la tierra es medular en la condición de la práctica agrícola, los papeles no son indispensables para las transacciones de compraventa ni para las herencias, es más bien el reconocimiento social. Durante mis estancias de campo no tuve conocimiento acerca de alguna disputa por las colindancias ni posesión de la tierra, sólo hubo algunas diferencias en la cuestión de la herencia de un padre a sus hijos manifestada en el descontento de las tierras que les tocaron y el uso que les podían dar, sin embargo eso lo tocaremos más adelante.

A continuación, en el mapa 4, se muestran las milpas, en verde, las cuales están dentro de la comunidad y que son de propiedad privada, algunas de estas no están en uso y fueron marcadas con fines ilustrativos. Los cuadros rojos indican todas las viviendas de la comunidad, habitadas y no habitadas; en color azul están marcados los cuerpos de agua presentes para la época de lluvias en agosto de 2013.

Las líneas en negro representan las principales vías de acceso y en las líneas en color vino las calles dentro de la comunidad. Se observan dos áreas con presencia de milpas, en diagonal al lado derecho encontramos las que se ubican cercanas al río intermitente en un sistema de terrazas y diagonalmente al lado izquierdo están en áreas planas donde solo se realizó limpieza para su aprovechamiento.



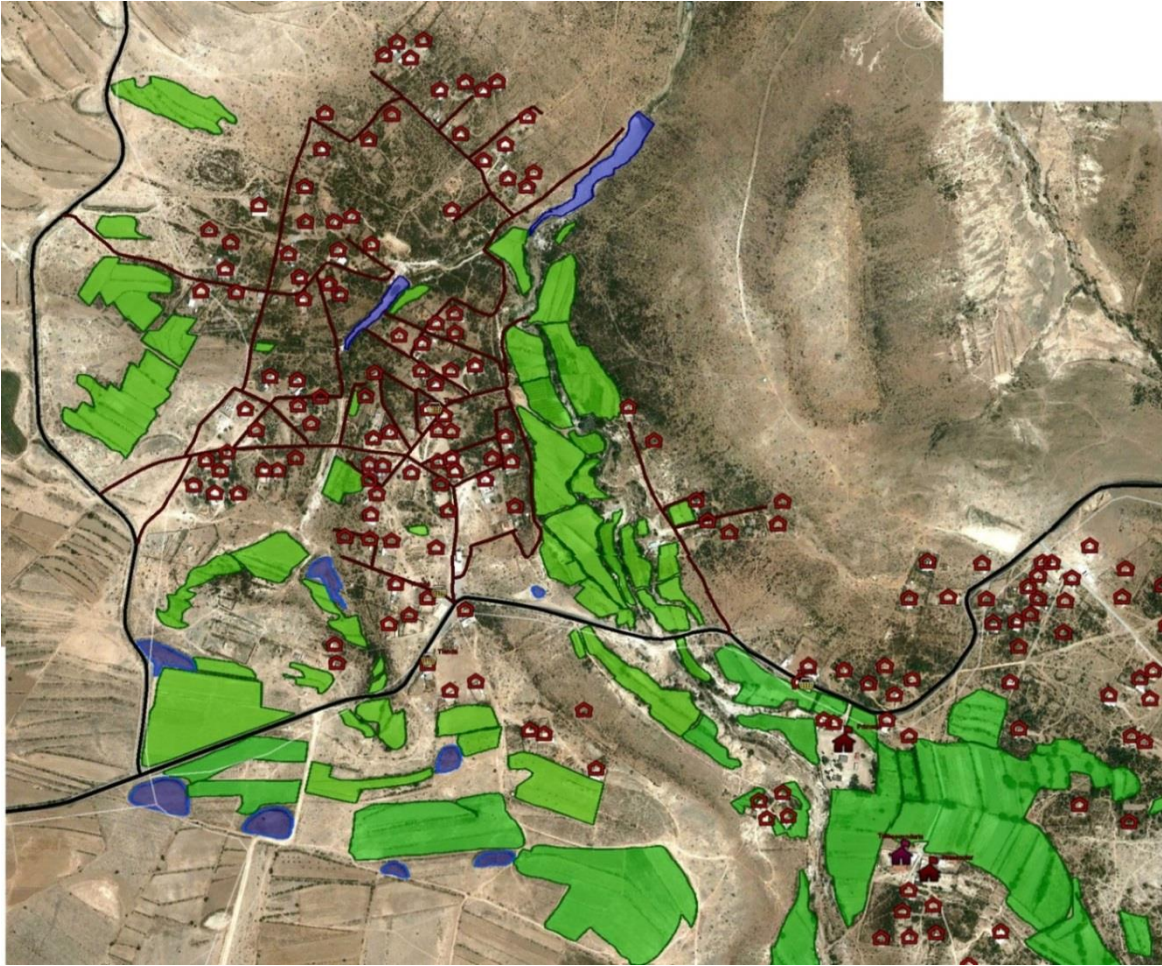

Mapa 5. Contreras y sus milpas. Imagen Google Earth, elaboración propia.

En Contreras los medios de obtención de la tierra son principalmente la compra y la herencia.

En la compra los interesados expresan sus intenciones y acuerdan términos de la compraventa de la tierra en cuestión, posteriormente y una vez concluida el arreglo se les da a conocer a las personas más allegadas a la familia de forma casual. A pesar de que no existen restricciones escritas acerca del acceso a la tierra por parte de personas de otras localidades, es decir foráneas, hasta el momento no recuerdan que se haya dado algún caso similar.

La herencia es una forma de recibir la tierra que está basada en las consideraciones del dueño original. Aunque se siguen algunos patrones no hay reglas escritas respecto a la forma o las

personas que deben heredar. Si bien reconocemos dos tipos de herencia de los campesinos, para el caso de Contreras la herencia divisible es la que se da en la comunidad en tierras de propiedad privada, contrario a las tierras ejidales que no se dividen y se heredan a una sola persona.

En otras palabras, los dueños de la tierra la heredan entre sus hijos, dividiéndola en partes más pequeñas, con lo cual a todos los miembros se les da acceso a la tierra sin importar que sean fracciones pequeñas.

Lo común entre las herencias es que los hijos varones son los primeros en recibir las tierras de su padre o madre, pero no son los únicos con derecho, quienes regularmente utilizan su propio criterio con tendencias a dejar las tierras de cultivo a los varones que pueden seguir cultivándola y las mujeres con las áreas de solar que son las que usualmente se dedican a las labores del hogar.

En el caso de Don Jesús, quien heredó sus tierras recientemente, otorgó las tierras de cultivo a varones que viven en la comunidad y practican la agricultura, estas tierras eran tanto propiedad privada dentro o cerca de la comunidad como ejidales en el Ejido de la Taponá. En la situación de las tierras de solar, las repartió entre sus hijos que practicaban en menor medida la agricultura y/o se dedicaban a otra actividad, como albañilería.

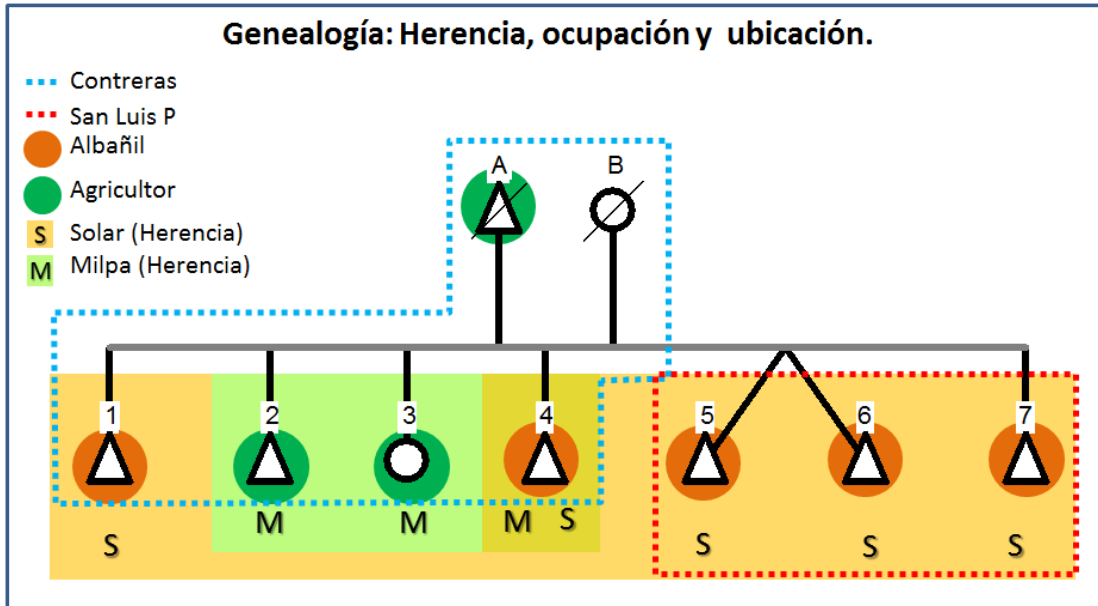

Genealogía 2. Genealogía de Don Jesús. Herencia, ocupación y ubicación.

En el cuadro anterior se muestra la distribución de los miembros de la familia de Don Jesús, la ocupación de cada uno y la ubicación al momento de que falleció el jefe de familia y heredó sus propiedades a los hijos.

Las milpas (M) fueron repartidas entre su única hija (3) que se dedica a las labores del hogar y su esposo es migrante (vive en Dallas, TX), y dos hijos varones (2,4) de los cuales uno (4) de ellos es albañil y también recibió tierras de solar (S), el hijo 4 que recibió estas tierras tiene la familia más grande –compuesta por 13 miembros– y siempre ha practicado la agricultura junto con la albañilería. Entre los hijos albañiles restantes, Don Jesús, repartió tierras de solar dentro de la comunidad. Aquí encontramos al menos dos variables en la distribución de las tierras de milpa y solar, la primera es la ocupación de cada individuo y la segunda es el lugar de residencia.

A los hijos que viven en la comunidad, al menos a tres de cuatro (2, 3 y 4), les otorgaron tierras de milpa, contrario sucedió con los hijos que viven fuera de la comunidad que recibieron tierras de solar (1, 5, 6 y 7).

La discrepancia con la repartición de la herencia de Don Jesús se dio en el caso de los hijos albañiles, quienes pedían una forma diferente de repartición, que al final no se dio. En esta herencia encontramos elementos como la ocupación de los herederos y su lugar de vivienda –dentro o fuera de la comunidad- que están presentes al analizar a los tipos de tierras y su localización de los bienes recibidos.

Como consideración de este capítulo podemos analizar cómo algunos elementos se van relacionando para definir las relaciones entre los campesinos y la tierra en base a condiciones físicas y sociales.

La práctica de la agricultura en relación con la tenencia y uso de la tierra está determinada por la posesión de la misma y la ubicación, en el ejido o en la comunidad están presentes las mismas tipologías aunque podemos diferenciar la presencia del dinero en el cultivo de las tierras del ejido (específicamente con el apoyo de PROCAMPO) y la ausencia del mismo en el cultivo de las tierras de propiedad privada dentro de la comunidad.

### **3. Familia y parentesco.**

Si la familia es el elemento por el cual el Hacer Trabajo está inserto en la milpa, entonces es necesario ofrecer un panorama de la forma en que está presente en la comunidad. Las genealogías han sido una herramienta importante en el análisis de las familias de Contreras; se trabajaron 2 genealogías con diferentes miembros de la comunidad, arrojando un total de 274 individuos.

Entre los principales hallazgos de estas genealogías encontramos los siguientes:

- Existe una tendencia patrilineal, aun cuando los hombres regularmente se casan con mujeres de la comunidad no hay prohibiciones para buscar mujer fuera de Contreras.
- En el caso de familias migrantes, se da un desconocimiento de los miembros más jóvenes nacidos fuera de la comunidad por parte de los abuelos, principalmente, al no saber los nombres e incluso el sexo de estos individuos; es similar cuando las nueras o yernos no son de la comunidad si no de una comunidad vecina o más lejana.
- En cada genealogía se ve una diversificación de las actividades laborales, y en todas se presentan casos de migración local, regional e internacional.
- En los casos analizados para Contreras encontramos como elemento frecuente la migración, donde conforme a los datos proporcionados los hombres casados migran solos y posteriormente deciden si los puede acompañar la esposa y por último los hijos, en ese orden se han dado las migraciones registradas de familias.
- Las relaciones familiares de las familias analizadas abarcan a los abuelos, papás, hijos, nietos, hermanos, cuñados y sobrinos.

- Las descomposiciones familiares no son frecuentes, sólo se tiene un caso registrado y no es expuesto tan abiertamente.
- La mayoría de los hombres de la comunidad registrados en las genealogías se les distinguió como albañiles, aunque no supone que sólo a eso se dediquen, y sólo representa el punto de vista de los entrevistados y algunos de sus familiares presentes en la elaboración de las genealogías.

Aunque estos son los puntos básicos, estas genealogías servirán para conocer la relación en que se hereda la tierra, cruzándola con las actividades de los individuos y su residencia actual.

Si bien expliqué a modo de introducción algunas formas en que se organizan las familias para llevar a cabo la agricultura, en esta parte expondré ejemplos específicos de la organización donde se incluyen elementos diversos como las mujeres, hombres niños y adultos mayores de la comunidad en la actividad mencionada.

A continuación analizamos dos genealogías de la comunidad de Contreras, la familia Ramírez y la familia Ortiz. La particularidad del análisis de estas dos genealogías es debido a que representan ejemplos de diversidad en las actividades laborales y del lugar donde radican. Como ya mencioné, el fenómeno de la migración toca la comunidad de manera intensa desde 1998 y se evidencia su influencia en las familias a través de estas genealogías.

Genealogía de la Familia Ramírez: partiendo de Doña Berta de 72 años de edad e incluyendo a 114 individuos, ascendentes y descendentes. Los hombres se representan por un  $\Delta$  y las mujeres por un  $\circ$ , en el caso de las personas difuntas están cruzados por una línea diagonal (/).

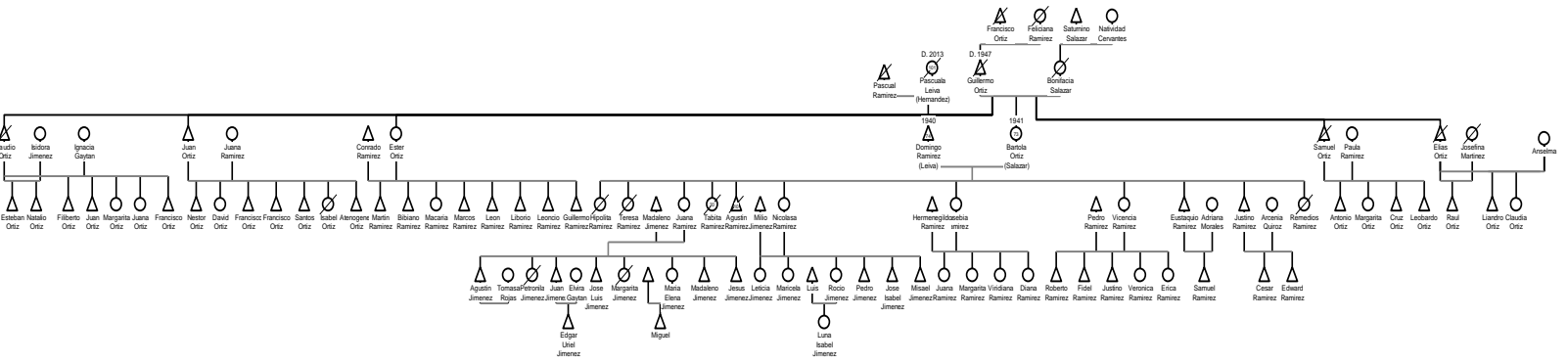

Doña Berta está casada con Darío, ella siempre se ha dedicado a las labores domésticas además de la recolecta de nopales y demás frutos silvestres, y su esposo a la agricultura en la comunidad y el ejido de Taponá; Doña Berta tiene 72 años, de los cuales lleva casada 53 años con Don Darío, tuvieron once hijos de los que fallecieron cinco (4 mujeres y un hombre); de sus seis hijos vivos (4 mujeres y 2 hombres) la mayoría viven en Contreras, una hija en la ciudad de San Luis Potosí y un hijo en Dallas TX.

Actualmente Doña Berta tiene 30 nietos y 3 bisnietos que viven en diferentes lugares, ya sea en Contreras, la ciudad San Luis Potosí y Dallas TX., sin embargo no recuerda los nombres de todos ellos, en el caso de los que viven en Estados Unidos es más evidente tal desconocimiento.

En la actualidad Darío aún trabaja en la agricultura y tiene varias milpas dentro de la comunidad y algunas en el ejido, su hijo Eustaquio (de 29 años) le ayuda en sus milpas, además de trabajar para Don Manuel como jornalero, quien tiene tierras de riego en la comunidad de Contreras y en otras comunidades vecinas. En esta unidad doméstica encontramos al jefe de familia quien sería un campesino y su hijo dentro de los campesinos pluriactivos.

En su casa se pueden ver herramientas accesorios del tractor, sembradoras, fumigadoras, discos de barbechar y discos de sembrar, entre otras cosas más. La casa de esta familia está construida de diferentes materias y denota el carácter de la familia, originalmente tienen tres cuartos acomodados en forma de U hechos de adobe y madera en el techo, posteriormente fueron agregados cuartos nuevos de ladrillo rojo y techos de concreto. Su hijo Eustaquio vive



junto a ellos en una casa de block que construyó y da la apariencia de estar todo en una sola casa pero con diferentes etapas constructivas.

Rodeados por nopaleras y al centro un patio amplio, con bardas de block al frente, la casa de esta familia es peculiar entre las nuevas construcciones y las tradicionales.

Doña Berta mostró interés en incluir en su genealogía familiar a sus bisabuelos, abuelos, papás, hermanos, sobrinos, hijos, nietos y bisnietos. La distribución de los miembros listados por sexo se distribuye de la siguiente forma: sin considerar a los difuntos, encontramos que hay 39 mujeres y 56 hombres para un subtotal de 95 individuos. Si agregamos los individuos que han fallecido 12 mujeres y 8 varones, en total esta genealogía incluye 114 individuos.

Considerando a los sujetos vivos y analizando su distribución encontramos la siguiente gráfica, donde poco menos de una cuarta parte de sus individuos están fuera de Contreras:



Grafico 6. Distribución Genealogía 1. Datos de campo, elaboración propia

Así vemos que 73 individuos de esta genealogía radican en la comunidad de Contreras (78%), 12 residen actualmente en la capital potosina (13%) y 9 están en Estados Unidos (9%), específicamente en la ciudad de Dallas, TX. En el caso de las personas que migraron, son recordadas pero los nietos o bisnietos es difícil de recordar o pronunciar sus nombres, es decir Doña Berta tiene un desconocimiento de datos sobre la segunda y tercera generación de sus familiares, acrecentada por la distancia que existe entre los lugares de residencia de esas generaciones y la comunidad de Contreras.

Por el hecho de que la mayor parte de esta genealogía radique en Contreras (73 personas equivalente a un 78%,) podemos considerarla como representativa<sup>4</sup> en la comunidad que tiene una población total de 496 individuos (Censo 2010, INEGI), además de que las actividades presentes entre sus individuos corresponden a las mismas que se presentan en general en la comunidad.

La relación con las comunidades aledañas es visible desde el inicio de la genealogía y muy notable cuando algún miembro de su familia no pertenece a la comunidad, pues no recuerdan los apellidos pero si el lugar de origen de los mismos.

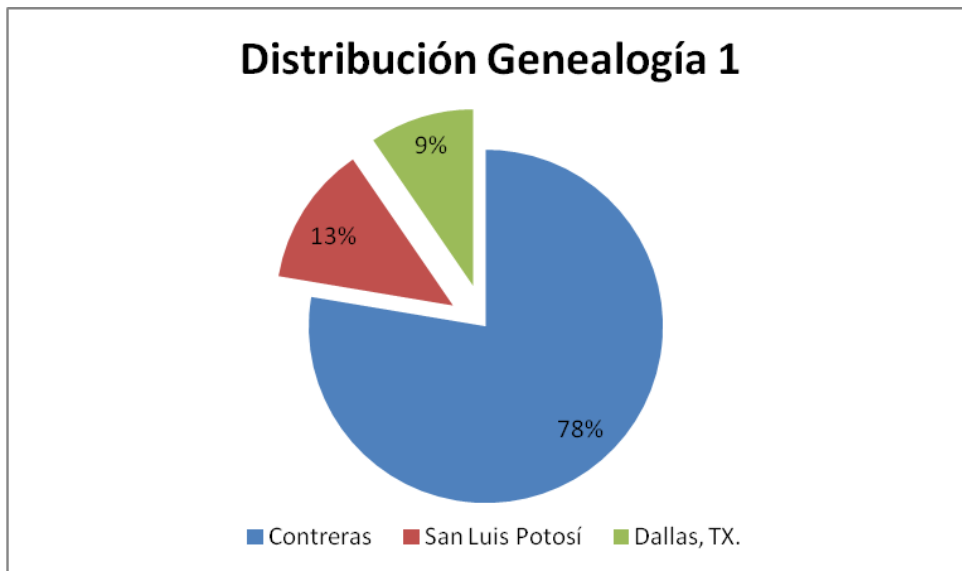
Por ejemplo, en esta primera genealogía tenemos a tres mujeres que llegaron a radicar a la comunidad de Contreras y son originarias de la comunidad de Ojo Zarco, el cambio de residencia se da al momento de contraer matrimonio con hombres de Contreras, de estas mujeres Doña Berta no recordó los apellidos, paterno ni materno, sólo el lugar de origen. En el caso de los hombres de esta genealogía todos son originarios de Contreras y sólo cambiaron

---

<sup>4</sup> Debido a que los datos de INEGI no muestran datos completos del número de familias, no se puede realizar una comparación entre las familias que se analizan en esta genealogía y el número de familias totales de la comunidad.

de residencia cuando migraron a Estados Unidos (solteros y casados) o a la ciudad de San Luis Potosí (casados), en el último destino regularmente migran con toda la familia.

Esta genealogía abarca la familia extensa, pero analizaremos más a fondo la situación y relaciones de los miembros de la familia que se suscriben a las unidades domésticas situadas en Contreras.

En un análisis de la genealogía de Doña Berta me limito a sus hijos, yernos, nueras, nietos y bisnietos que son representación de la memoria de ella y el alcance que tuvo al momento de la realización de este ejercicio; como ya mencioné mostro desconocimiento de algunas personas, principalmente parejas de sus nietos y sus bisnietos.

Doña Berta reconoce seis generaciones que inician con sus abuelos siguiendo con sus padres, hermanos, hijos, nietos y bisnietos. La división que establece es en base a su posición dentro de la familia, ampliando más las personas con las que tiene parentesco directo de sangre y describiendo en menor medida a la familia de su esposo.

Aun cuando Doña Berta aportó información de los 114 miembros agregados al familiograma los datos más concretos y profundos que proporcionó abarcan a algunos de sus antecesores y sus descendientes más cercanos, como son sus hijos, nietos y bisnietos. Debido a esta situación presento un análisis más detallado de esta familia en base a los datos recopilados.

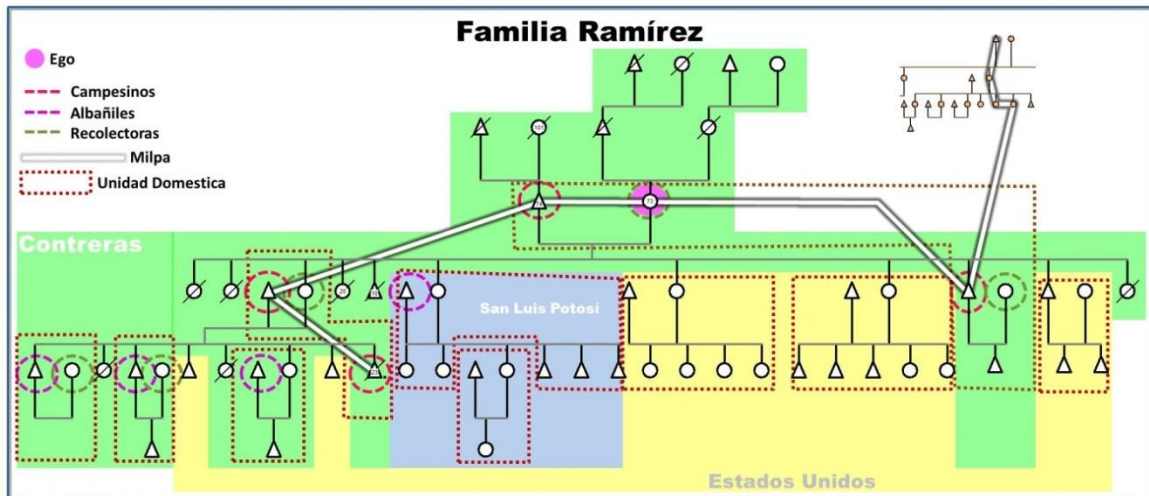

Genealogía 4. Familia Ramírez.

En la imagen de la genealogía podemos analizar elementos como la ocupación, la residencia, unidades domésticas, relaciones parentales, generaciones de la familia y un cruce con la milpa.

Encontramos que la familia cercana de Doña Berta está distribuida entre Contreras, San Luis Potosí y Estados Unidos. Las ocupaciones principales son campesinos y albañiles y en el caso de las mujeres recolectan nopales, tunas y demás frutos silvestres. Las unidades domésticas están conformadas por los padres e hijos solteros, a excepción de un caso donde habitan los papas, hijo, nuera y nieto en la misma unidad doméstica.

En este caso la posesión de la tierra ésta en manos de la generación de Doña Berta y de sus hijos o yernos, sus nietos aún no tienen posesión de tierras de cultivo, pero sin embargo algunos si participan en las actividades agrícolas.

El detalle importante que resalto en la genealogía de Doña Berta es como se está realizando la milpa, pues la realizan sólo las personas que están en Contreras y la actividad cruza

generacionalmente de los nietos, padres y abuelos, al menos tres generaciones. El hacer de la milpa no se limita a los miembros de la familia sino que se extiende a otras familias y la razón de que no tenga una dirección específica representa que el Hacer Trabajo en la milpa es multidireccional, en tanto todos se pueden apoyar en caso de ser necesario o requerirlo alguno de los involucrados.

Aun cuando la familia analizada está en diferentes unidades domésticas observamos como en las actividades agrícolas estas diferencias no son limitantes. La línea que representa la milpa está por encima de las relaciones de parentesco, unidad doméstica y familia, en ningún momento sigue los patrones de las relaciones familiares, la representación de una línea que sigue su propio patrón es reflejo de cómo se realizan las actividades agrícolas entre los miembros de esta genealogía y en general en Contreras.

Genealogía de la Familia Ortiz Ramírez: partiendo de Don Neto de 79 años de edad e incluyendo 127 individuos, ascendentes y descendentes. Los hombres se representan por un  $\Delta$  y las mujeres por un  $\circ$ , en el caso de las personas difuntas están cruzados por una línea diagonal (/).

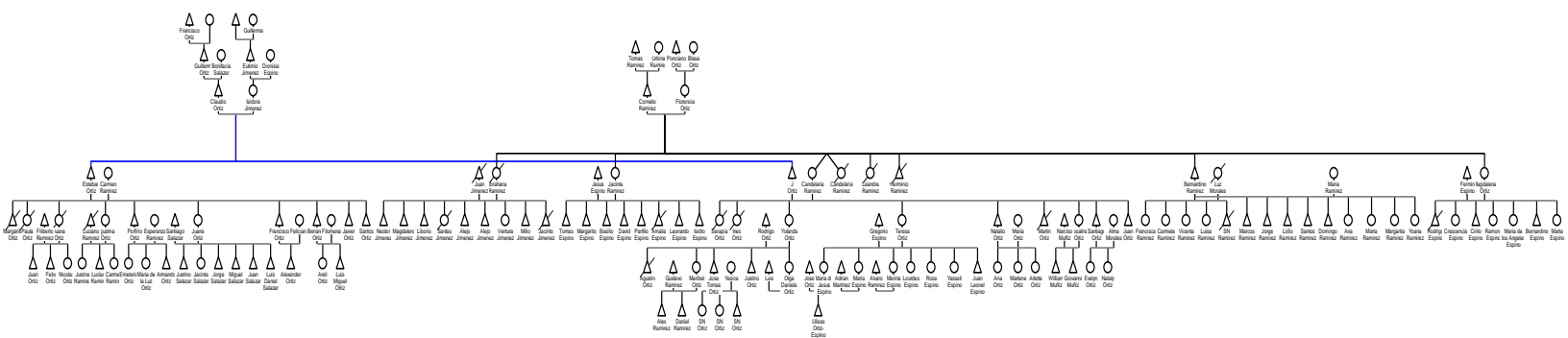

Don Neto es la persona que aceptó la segunda genealogía, aun cuando él tiene 79 años su mamá aún vive con él. Esta genealogía comprende 7 generaciones, de las que guarda conocimiento acerca de sus hermanos, padres, abuelos y bisabuelos; respecto a sus descendientes hizo mención de sus hijos, nietos y bisnietos.

Es necesario especificar que sin conocimiento de las relaciones que guardan ambas familias de las genealogías analizadas, durante las entrevistas y registro de los datos encontré que hay un momento de desencuentro entre ambas familias en algún momento de su historia, sin embargo no parece estar el conflicto presente en estos momentos; de acuerdo a los datos la mamá de Don Neto fue abandonada por un hermano de Doña Berta.

La casa donde vive Don Neto es de su hija Yolanda (que reside en Estados Unidos) y además vive con su esposa, su mamá y junto con su otra hija Teresa con sus tres hijos. En total son siete personas en esta unidad doméstica. La mayor parte de los hijos y nietos de Don Neto viven en Dallas, Texas; y sus familiares (hermanos, tíos, sobrinos) en la comunidad o comunidades cercanas.

Don Neto trabaja en la agricultura y también sabe de albañilería, el segundo oficio lo aprendió cerca de los años 60's cuando se fue a la Ciudad de México junto con su sobrino Néstor (conocido como "El Mai", ahora contratista de la comunidad) y la agricultura le fue enseñada por su familia desde pequeño. Aunque ha migrado a Estados Unidos sólo fue por dos años la última vez hace más de quince años y desde entonces sólo ha trabajado localmente.

Su familia está compuesta por 127 individuos de los cuales 86 viven en Contreras y los demás en Estados Unidos o lugares cercanos como comunidades vecinas o la capital potosina.

A pesar de su buena memoria los datos de algunos de sus bisnietos residentes en Estados Unidos no los sabe completos debido a que no los conoce más que por fotografías, lo mismo pasa con las esposas de algunos de sus hijos<sup>5</sup>.

La esposa de Don Neto se dedica al hogar, además de recolectar nopales cuida a su suegra, quien fue corrida de la casa donde vivía cerca de la capilla por uno de sus hijos. Doña Isidora, mamá de Don Neto, no escucha bien y tiende a olvidar algunas cosas, platica poco y la mayoría de sus palabras son en la hora de la comida o cuando tiene frío y calor.

Don Neto no tiene hijos varones en Contreras, todos están en Estados Unidos, por lo cual quien le ayuda en las actividades del campo son sus nietas Rosa y Lourdes junto con su hija Teresa y su esposa. Tal como en la pasada cosecha lo acompañaron estas mujeres y alguno de sus sobrinos de la comunidad.

En el diagrama inferior se aprecian la forma de que el hacer milpa está dándose en esta familia, una agricultura que no está determinada por la familia y es apoyada por individuos externos a la unidad doméstica.

En este caso, como en el de Doña Berta, los individuos que hacen milpa están localizados en Contreras e incluyen personas con diferentes actividades como la recolección.

---

<sup>5</sup> Esta situación es una constante, en la genealogía 1 revisada anteriormente encontramos una algo similar.



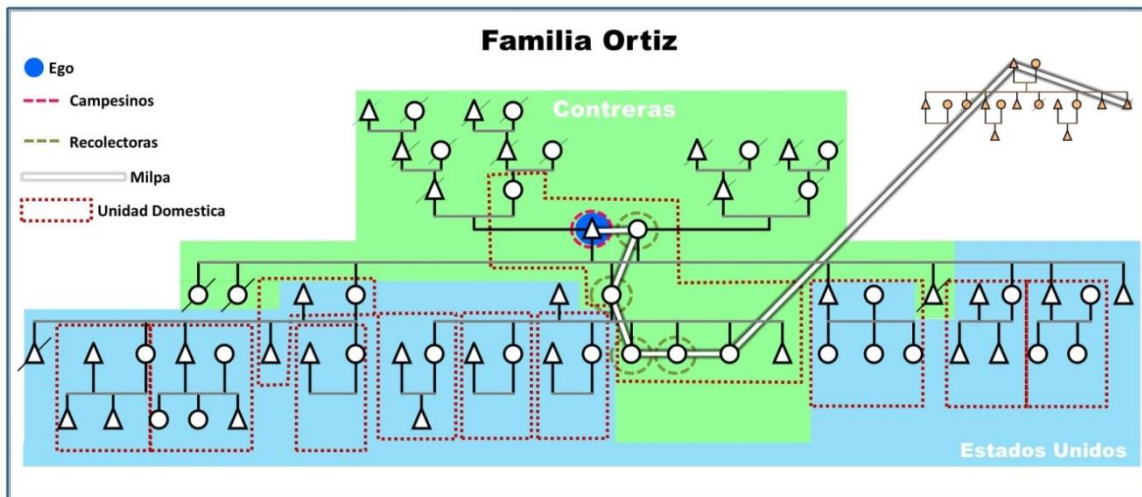

Genealogía 6. Familia Ortiz.

En la imagen superior se muestra la distribución de los bisabuelos, abuelos, papas, hijos y nietos de la genealogía de Don Neto, al ser los familiares más cercanos logramos obtener suficiente información que representara la situación actual en la que se encuentran.

Dentro del color azul están las personas que viven en Estados Unidos y en verde las que residen en Contreras, particularmente en esta genealogía hay más miembros en la Unión Americana y menos en Contreras, sin embargo siguen practicando la agricultura en las tierras de Don Neto.

Además se definen también por sus actividades, ya sea que practiquen la albañilería o la recolección de frutos las personas de esta genealogía muestra una marcada diferenciación de las actividades según sexo, donde los hombres practican la albañilería y las mujeres la recolección, pero ambos practican la agricultura o al menos participan de esta.

El jefe de familia es Don Neto y es el único varón adulto de la unidad doméstica (adicionalmente esta su nieto pequeño), las demás personas que lo asisten son su esposa, mamá, nuera y nietos.

Don Neto tiene otra casa cercana al río de la comunidad, y va todos los días a dar de comer a sus animales (burros, caballos y becerros), sin embargo el trabajo de la milpa no lo realiza solo, como con el resto de los campesinos de Contreras, las practica con al menos otra persona, quien es usualmente su sobrino y en ocasiones sus nietas que viven con él.

La familia en Contreras es uno de los principales ejes de organización y sustento de las prácticas agrícolas circunscritas a una unidad doméstica, sin embargo sus relaciones con los demás individuos de la comunidad, o de otra comunidad, permiten el apoyo recíproco de sujetos ajenos a dicha UD. Para el segundo caso las relaciones de amistad y compadrazgo son las determinantes en la reciprocidad, pues son el primer contacto entre los individuos que facilita relaciones de cooperación en momentos posteriores.

También encontramos que en el caso de la organización, el jefe de familia es quien solicita la ayuda para las prácticas agrícolas y distribuye las actividades a realizar. Esta relación de organización para con los sujetos que apoyan en su actividad agrícola se incluye en una relación similar de el Don, la obligación de regresar trabajo, tal y como se recibió.

Estas dos familias son ejemplos de una constante en la comunidad, el hacer colectivo, el vínculo de generaciones, la unión de unidades domésticas todo en el interior de la comunidad de Contreras, aquí se demuestran los argumentos sobre el cruce de la milpa a través de las familias, las mujeres y hombres, así como las generaciones.

La inserción de las mujeres en la milpa queda clara, y aun cuando tuvo sus inicios a finales de la década de 1990 dotó de diversidad sexual a una labor tan importante. En este punto considero que la presencia de las actividades agrícolas de subsistencia en Contreras tiene mucha relación con la presencia de las mujeres como actores importantes, tanto en un primer momento de ausencia de mano masculina y posteriormente en la aportación de trabajo para con la milpa aún en presencia de varones.

### **Capítulo III. Los campesinos y su visión de hacer**

Cuando inicié el trabajo de campo en la comunidad de Contreras me di cuenta de que los elementos que buscaba basado en la teoría y mis presupuestos acerca del prestigio y el poder, no estaban presentes en la forma en que esperaba pero a cambio percibí otros elementos que salían contantemente en las entrevistas y la observación, como el trabajo y la familia.

Cuando llegué como antropólogo busqué entender los problemas sociales con las ideas que obtuve durante la revisión teórica, pareciera que uno espera encontrar un caos ordenado pues sabemos que estamos trabajando un problema social sin embargo esperamos que se nos muestren de forma clara las partes que la componen, las relaciones que están presentes e incluso en momentos uno llega a pensar que hay soluciones a corto plazo.

Acaso uno como antropólogo es inmaduro al pensar eso o simplemente necesitamos un golpe de la realidad para comprender que no debemos esperar estas situaciones y que si no estamos preparados para sorprendernos e incluso redefinir nuestros parámetros podemos caer en una imposición teórica que no refleje la realidad de la sociedad que estudiamos.

Así puedo decir entonces que en cierto modo y en mayor medida me pasó algo similar en Contreras. Los conocimientos previos de la comunidad y algunos miembros de la misma me pusieron una venda en los ojos, así pase una temporada de campo trabajando, caminando, visitando, observando y haciendo preguntas de las que al parecer ya tenía la respuesta y de las que a fin de cuentas en ocasiones escuchaba lo que quería oír.

Aparte del trabajo uno de los elementos más importantes para la gente de Contreras es la familia, que incluyen a los parientes lejanos y cercanos.

La familia en Contreras está conformada más allá de los miembros que habitan la unidad doméstica, pues se extiende fuera de los límites territoriales de la comunidad, la región, el municipio, el estado y el país. Los lazos sanguíneos son preponderantes, más no necesarios, para considerar a alguien como parte de la familia. Entender la familia de Contreras, es entender a toda una región, los lazos que existen entre esta comunidad y las vecinas se han forjado a lo largo de generaciones compartiendo creencias, formas de organización, por medio de matrimonios, compadrazgos y demás relaciones sociales.

Las particularidades de la comunidad de Contreras las encontramos principalmente en la práctica agrícola, debido a las condiciones orográficas del espacio geográfico de la comunidad la agricultura de terrazas ha sido la base para el cultivo de la tierra.

La agricultura de terrazas en la comunidad es una enseñanza que proviene de conocimientos tlaxcaltecas, por medio de la cual en las zonas de inclinaciones (cerros y lomas) hacen barreras con materiales propios del área –comúnmente rocas originarias- y después se rellenan con tierra hasta darles un nivel plano con una inclinación casi nula. Esta forma de cultivo se encuentra en algunas zonas cercanas, pero no dentro de las comunidades ni al nivel de área de terrazas de Contreras. Otra diferencia es que las tierras cultivables que están en terrazas son usadas para la siembra de productos de autoconsumo, que se limita principalmente a maíz, frijol, calabaza, girasol, elotes y en ocasiones cebada o sorgo para alimentar el ganado. Para contener y dar firmeza a las terrazas en los bordes se siembran arboles de durazno, principalmente, en otras ocasiones membrillos y/o magueyes.

## **1. Los tipos de campesinos**

La tipología que proponemos está en función de: el destino de la producción (autoconsumo o venta), la presencia o ausencia del salario, y la posesión de la tierra. Entonces tenemos cuatro tipos de agricultores más los subtipos, que son los siguientes:

- 1. Los que tienen tierra para cultivar y sólo se dedican a la agricultura.** En este tipo entran dos subcategorías que aunque se diferencian mucho, el elemento unificador es la posesión de la tierra.
  - a. Los pequeños agro-empresarios que tienen tierras y pagan para que las trabajen y venden sus productos en la ciudad.
  - b. Los campesinos, quienes se dedican a cultivar sus tierras y la base de su agricultura es el autoconsumo.
- 2. Los que tienen tierra para cultivar y no se dedican a la agricultura.** Algunas personas de la comunidad están dejando de cultivar la tierra aun cuando la tienen en su posesión, los No campesinos. La mayoría la ha heredado de algún familiar y en ocasiones han migrado fuera de Contreras dejando abandonadas las tierras donde crece el monte sin ningún tipo de uso productivo.
- 3. Los que tienen tierra para cultivar y se dedican a la agricultura junto con una actividad adicional.** En este tipo entra la mayoría de los actuales agricultores, y combinan la albañilería con la agricultura, teniendo en ocasiones como la principal a la primera, podemos definirlos como campesinos pluriactivos.

4. **Los que no tienen tierra para cultivar pero la cultivan, ya sea por ser medieros o les pagan por hacerlo u otra situación.** Nuevamente podemos diferenciar este tipo de agricultores en dos subtipos, tenemos:
  - a. Jornaleros, que les pagan por cultivar tierra que no es de su propiedad y regularmente están al servicio de los pequeños agro empresarios.
  - b. Campesinos sin tierra, quienes cultivan tierra que no es de su propiedad y pueden o no pagar en especie la renta de la misma, ya sea a medias, a tercias de la cosecha o en préstamo.

Esta tipología presentada, en la realidad no es tan rígida y un sujeto de Contreras puede moverse de un tipo a otro debido a múltiples situaciones, como la migración, la venta de tierras, la herencia, entre otros.

De los cuatro tipos mencionados y sus subtipos, para el agro empresario existe una relación directa con el dinero, la máxima producción y la ganancia, en tanto estas personas dueñas de la tierra cultivan los productos (como nopales, calabaza, frijol, papa de monte, ejote y en ocasiones habas) para el mercado y contratan gente para trabajar su tierra, es decir a los jornaleros. En una situación similar encontramos a los No campesinos, de quienes su subsistencia no está basada en la milpa sino en una actividad ajena a esta y por medio del ingreso monetario adquieren sus alimentos y cubren sus demás necesidades.

Estos tipos y subtipos, agro empresarios, jornaleros y no campesinos, están insertos en una dinámica del trabajo abstracto, en términos de Holloway, al regirse por agentes externos y depender del dinero y el mercado para satisfacer sus necesidades, incluso las básicas como el alimento.

En el otro lado de la discusión, del trabajo concreto basado en el hacer como elemento de cohesión fuera del dinero y el mercado, encontramos a los campesinos, los campesinos pluriactivos y campesinos sin tierra; todos ligados a la milpa y que aun cuando puedan o no realizar actividades adicionales a las agrícolas, cultivan la tierra como medio de hacer colectivo, basado en la familia y la comunidad.

Los tipos fueron extraídos de las posibilidades que existen entre los miembros de la comunidad, tenemos por ejemplo a Don Neto que lo podemos considerar del tipo Campesino.

En la casa de Don Neto tiene dos tractores que obtuvo por medio de apoyos de gobierno, y que según comenta los usa para sembrar sus tierras que tiene en la comunidad y en el ejido.

A pesar que tiene tractores, aún mantiene su yunta de mulas que alimenta todos los días con la pastura obtenida de la última cosecha del año pasado.

En cuanto a la agricultura Don Neto platica:

*“ora la última vez que sembramos pues si salió poquito maicito y frijol, pero no mucho, yo si saqué pastura al menos para los burros y las mulas que tengo allá en la otra casa... ahorita no hay agua pues no sembramos, pero ya cuando llueva pues a trabajar es lo que sabe uno hacer, es el trabajo de uno andar en la milpa.*

*Sabe llover como para los primeros de marzo o a finales, antes sembraba en... ya verás... como para abril maíz trimes<sup>6</sup> y cosechaban en junio, ya para entonces volvían a preparar la tierra para sembrar de nuevo y cosechas en septiembre antes*

---

<sup>6</sup>Trimes refiere al tiempo que requiere el ciclo biológico de esta variante del maíz que es de tres meses, el cual inicia con la siembra y concluye en la cosecha de las mazorcas llevando en promedio el tiempo indicado.



*de las heladas. Pero ahorita ya uno anda sembrando en junio y cosechando en agosto, ya entonces ya no se puede volver a sembrar, pero si llueve yo le aviento aunque sea sorgo, para los animales ese no se hiela ese si aguanta las heladas y los otros, el maíz y el frijol no aguantan nada, luego se hielan.*

*Ya el que siembra pues se arriesga a ganarle tantito, ya si le va bien y recoge su maíz y su frijol ya tiene para no gastar un buen rato, aparte a mi maíz y mi frijol me rinde más que cuando lo compro, tengo ahí tres bultos y me duran un buen rato, pero si compro tres bultos luego luego se me acaban y tengo que comprar de nuevo y caro.” Diario de campo, enero 2014.*

El mantener una relación con la agricultura bajo la forma de campesinos sin tierra, campesinos pluriactivos y campesinos, como ejemplo de este último tipo Don Neto, significa estar inmerso en un constante ciclo de hacer milpa sujetos a las condiciones climáticas de lluvias y heladas, esperando que la cosecha sea buena y tener alimento para la familia y el ganado. Como menciona este señor si la milpa lo permite, estarán ajenos al mercado de granos en tanto tengan maíz del que ellos producen y que consideran que rinde más.

Mientras los ejidatarios campesinos están insertos en una dinámica de dinero, donde sólo si cultivan la tierra pueden acceder a los apoyos económicos gubernamentales, de acuerdo con los datos de entrevistas y pláticas informales los ejidatarios manifiestan el interés por sembrar las tierras ejidales “*aunque no se de nada*” expresando también que “*el chiste es que se vea que uno hizo el intento, ya si sacamos aunque sea poquito maíz o frijol eso ya es aparte*”. El hecho de que las tierras ejidales estén retiradas de la comunidad implica un gasto de traslado,

ya sea del tractor para trabajar las tierras o de transporte de los campesinos para realizar las actividades agrícolas o los insumos necesarios.

En una posición distinta tenemos a los campesinos que cultivan la pequeña propiedad dentro de Contreras quienes no reciben apoyos monetarios y cultivan la tierra con la finalidad que las cosechas puedan mantenerlos al margen de la dinámica del dinero, al consumir lo que producen en lugar de comprarlo.

El análisis de las tipologías a un nivel de la comunidad de Contreras y su relación con la agricultura, genera dos dimensiones opuestas que poseen las características del Hacer y Trabajo que menciona Holloway.

Como elemento inclusivo tenemos la agricultura que en base a su relación con los individuos genera diferentes tipos: agro empresarios, jornalero, no campesinos, campesinos, campesinos pluriactivos y campesinos sin tierra.

Para los primeros tres tipos (agro empresarios, jornaleros y no campesinos) la relación con la agricultura se sitúa en el trabajo; debido a que los agro empresarios y los jornaleros la realizan dentro de la dinámica del mercado, con fines de producción mediados por el dinero bajo los términos de salario o ganancia y el no campesino está inmerso en un trabajo ajeno a la agricultura obteniendo un salario fijo por su trabajo con el cual tiene que comprar todos sus alimentos. En la gráfica inferior les corresponde el lado izquierdo, donde además generan una apertura hacia afuera de la comunidad por medio de la dependencia externa.



Diagrama 1. Dimensión agrícola del hacer y el trabajo en Contreras.

Son los campesinos, campesinos pluriactivos y campesinos sin tierra quienes están inmersos en una relación de hacer con la agricultura, un hacer que mantiene, en la medida de lo posible, una distancia con la dinámica del dinero, del mercado y de la explotación para obtener la mayor ganancia; este hacer en consecuencia trae consigo una visión colectiva de la comunidad y la familia, representados en la milpa que juntos crean una cohesión hacia el interior de la comunidad.

Por lo tanto la dualidad del trabajo y el Hacer generan diferentes tipos de relaciones para con la comunidad, mientras el primero abre la comunidad a la dependencia del mercado el segundo cierra filas ante las influencias directas al proveer el auto abasto alimentario.

Aun cuando la localización de las milpas y su cercanía a la comunidad es importante en la práctica agrícola, en el caso del ejido los apoyos gubernamentales están motivando junto con otros factores la continuidad de la milpa de ejido, contrario a la milpa de Contreras donde esta situación es ajena y su localización privilegia su uso. La posesión de la tierra no es determinante para los campesinos debido a que hay otros métodos de acceder a ella, aunque la mayoría de los campesinos son los dueños o trabajan la de su familia.

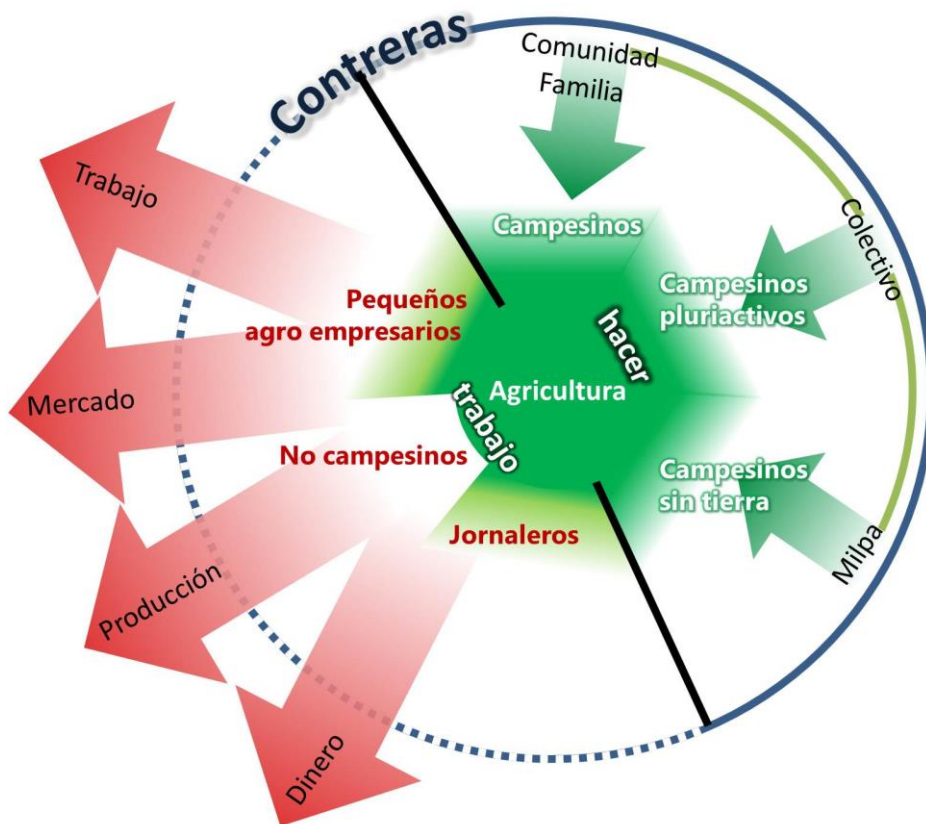
Los conceptos analizados han permitido entender la situación agrícola del lugar de estudio, sin embargo el énfasis que los sujetos perciben de una forma particular de estas relaciones que analizaremos en el siguiente capítulo.

## **2. Aquí es puro trabajar y trabajar...**

La noción de trabajo en la gente de Contreras está relacionada con una actividad que es propia de quien la realiza. El hablar de trabajo es hablar de algo que les pertenece en tanto ellos lo realizan, si analizamos la forma en que se realiza la agricultura en la comunidad podemos aclarar algunos puntos relevantes respecto al trabajo y su apropiación.

Primero recordemos que la propiedad de la tierra en Contreras es privada, por lo cual y regularmente las personas que siembran la tierra son las propietarias o tienen derecho a ella por ser parientes de los dueños ya sean hijo o familiares, pocas son las personas que rentan la tierra.

Desde la preparación, la siembra y cosecha de los cultivos en Contreras se da una relación característica que dota de elementos sociales el proceso de la agricultura. Cuando inicia la preparación de la tierra para sembrar en la actualidad se puede realizar de dos maneras, ya sea de la forma tradicional por medio de una yunta de mulas o bueyes jalando el arado o rastra. Y la forma menos tradicional es con el uso de tractores y herramientas tecnificadas, ambas operadas por una sola persona.

En las dos situaciones suele suceder que algunos dueños de las milpas pidan “de favor” que se les preparen las tierras para posteriormente sembrar, aunque se les dé una cantidad simbólica de dinero, en el caso del tractor sólo lo que se gasta en combustible diésel y de la yunta lo de la comida del arriero.

El campesino que labra la tierra con arado, sale de su casa con un par de burros o mulas, llega a la milpa, arma el arado y lo amarra a la yunta. En el caso de la rastra, se ata un tronco a los

animales y el arriero se coloca sobre el para agregar peso y dirigir la yunta, recorren la milpa a lo largo y ancho para deshacer los trozos de tierra y quede lo más plano posible la milpa.

Una vez realizada la rastra hay posibilidad que se realicen surcos sobre la milpa usando el arado o tractor, y con eso estaría lista la tierra para esperar el temporal de lluvias.

Ya preparada la tierra cuando lleguen las lluvias de temporal y sea tiempo de la siembra, la organización familiar entrará en acción y ya sea con los miembros de la familia nuclear – hombres y mujeres- o extensa llevaran cabo esta actividad. El hecho de incluir la familia extensa no significa que se les retribuirá monetariamente sino con trabajo cuando esta lo requiera ya sea para la siembra, la cosecha u otra actividad relacionada.

En la siembra de las milpas se requiere de, al menos, dos individuos uno que dirige la yunta de animales y el segundo que va arrojando la semilla en los surcos.

*“la yunta esta lista y el arado ha sido enganchado a los animales, agarran el arado por el mango y arrean a los animales, el arado debe de hacer un surco de profundidad media, pues si queda por encima la semilla se la comerán las aves y animales silvestres del lugar, por el contrario si queda muy profunda no alcanzara a brotar cuando empiece a crecer y no habrá cosecha. Ataviado con sombrero y pantalón de mezclilla Don Mateo ara la tierra y su hijo avienta la semilla, que no debe ser demasiada para alcanzar a sembrar la milpa ni tan poca como para que quede muy “ralo” el maíz, es encontrar el punto medio al momento de aventarla y en la profundidad del arado.” Diario de campo, junio 2013.*

Es claro en la descripción que la siembra no se puede realizar por un solo individuo, se necesitan al menos dos personas y como veremos a continuación en ocasiones más.



Imagen 2. Mujeres en la milpa y el investigador.

Es época de siembra, las mujeres de diferentes unidades domésticas se juntan y una de ellas conduce el tractor hasta la milpa, sus esposos no se encuentran en la comunidad, algunos son albañiles y uno más migrante en Estados Unidos.

Se necesitan de cinco mujeres para sembrar con tractor, aun habiendo herramientas especializadas para la siembra que se pueden agregar a los tractores, estas mujeres con ayuda de los hombres han construido sus propias herramientas en base a lo que ellas consideran útil. La presencia de la mujer en la agricultura de Contreras es el reflejo del fenómeno migratorio, iniciado a partir de 1998, cuando parte de la población masculina migró a Estados Unidos afectando a las familias y su organización. Considerando que para 1930 la división del trabajo estaba segmentada por sexos este fenómeno mencionado trajo consigo un rompimiento de esta visión, con la finalidad de seguir practicando la agricultura las mujeres de Contreras se integraron a la milpa, se reorganizó el trabajo y la ausencia del varón no fue

determinante para dejar de sembrar, aunque proveyó de nuevas herramientas tecnológicas y en su caso de apoyos económicos para seguir cosechando la tierra.

A continuación tenemos el caso de tres familias en las cuales se refleja la situación descrita en los párrafos anteriores:



Diagrama 2. Familia y migración.

El cuadro esta dividido por familias A, B y C, donde el diagrama representa los individuos, su distribución, sexo y en dentro de la línea punteada estan marcadas las personas que estaban practicando la agricultura en la milpa familiar antes de que migrara el jefe de familia; en la segunda parte se muestra la reconfiguración que sufrió la organización para las practicas agrícolas despues de que migró el jefe de familia.

En el caso de la familia A el jefe de familia junto con dos de sus hijos trabajaban la milpa, pero despues de que migra el jefe de familia se da un cambio al integrar a las mujeres en las

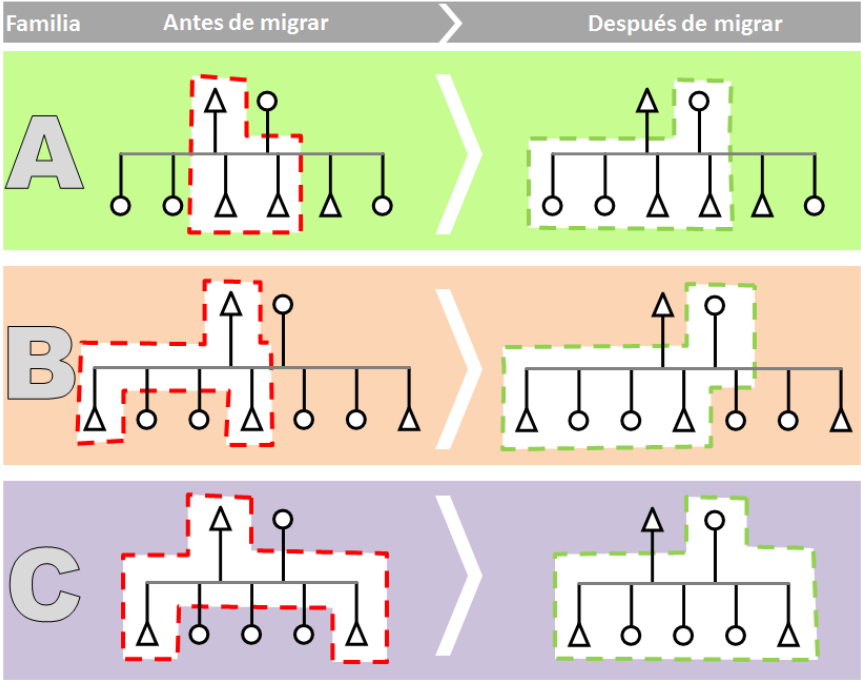

actividades de la milpa, pasando de tres (antes) a cinco individuos (después) incluidos en dichas actividades.

En la familia B, el diagrama muestra como las mujeres de la familia, principalmente la esposa y algunas hijas, se integran a las actividades agrícolas; el aumento de individuos en la milpa es similar en los casos A y B, sin embargo los que no se incluyen son los más pequeños. Para el caso C la familia es más pequeña, por lo que cuando migra el papá toda la familia se organiza para las actividades. En todos los casos los principales responsables de mantener la milpa son los hijos varones que ya participaban en las actividades agrícolas antes que migrara el padre, y la ahora jefa de familia se encargaba de organizar las actividades al repartirlas y administrar los tiempos y recursos económicos.

Entonces lo que vemos ahora en el campo de Contreras es un resultado de los diferentes momentos que ha vivido su gente, la forma que los han afrontado y repensado para seguir sobreviviendo antes las condiciones externas e internas.

Es así como vemos situaciones comunes donde la siembra la realizan las mujeres quienes lanzan la semilla y la persona parada sobre el tronco (que en esta ocasión es el antropólogo) va tapando la semilla con una capa de tierra, todo por medio del uso del tractor (manejado por una mujer) equipado con invenciones propias de la comunidad. En esencia el principio del tractor es el mismo que de la yunta, hacer el surco y después cubrir la semilla, dejando el arrojar esa semilla a las manos de las personas y no en la tecnología.

La integración de los jóvenes y mujeres en la milpa, como vimos anteriormente, es de vital importancia y el discurso que se emplea durante la repartición de las actividades agrícolas

correspondientes les da una noción de pertenencia de la tierra y de los frutos que de ella obtengan.

Sin embargo la familia extensa también suele apoyar para la agricultura de la familia:

*“Don Leo llega de la milpa que tiene cerca del río de San José en la comunidad, donde esta vez sembró cebada para alimentar tres cabezas de ganado que tiene en su patio, la cebada ya está en tiempo de cosecha y para realizarla se lleva a su hijo Jesús, dos de sus sobrinas y un joven vecino de la comunidad. Aunque no me toca ver la cosecha Don Leo explica que las mujeres son sus sobrinas y a ellas no les paga con dinero, sino su hijo les ayuda a cosechar las tierras de sus papas, “aquí es trabajo por trabajo, ellas me ayudan en mi trabajo y nosotros les ayudamos en el suyo” dice Don León.” Diario de campo, junio 2013.*

La milpa se hace de forma colectiva como lo vemos en los tres ejemplos anteriores, donde es necesario el apoyo de distintas personas y no sólo de un individuo, este hacer-trabajo requiere la distribución de Haceres en la siembra y si llega a ser necesario lo harían para regar si es el caso, para desquelitar, cuidar los cultivos y finalmente el traslado de la cosecha a la casa de la familia. Tradicionalmente se acomodan las cañas de maíz en rastrojeras y la familia es quien se encarga de lograr esta actividad, siempre bajo la dirección del jefe de familia o en su caso de la jefa de familia.

La inclusión de los niños, las niñas, mujeres y hombres de la familia en las actividades agrícolas genera una carga menor de trabajo, al ser distribuida entre los miembros, enseñar los conocimientos agrícolas y el hecho de que los frutos que salgan de la tierra que han

trabajado les pertenece en tanto el trabajo que han realizado para obtenerlos les ha costado a cada uno en la medida de sus posibilidades.



Imagen 3. La *pizca* del maíz de la *rastrojera*.

Las familias agrícolas de Contreras ven el resultado final de su arduo trabajo realizado en su tierra, lo pueden ver, tocar, oler e incluso comerlo, no están desligados en ningún momento de lo que producen.

La apropiación del trabajo no es sino un reflejo de la apropiación del resultado de este, es decir la apropiación de la cosecha, el hecho de que la gente lo realice le da un significado más allá de lo material. Esta valoración también establece nuevas formas de relacionar la visión de trabajo, como por ejemplo la de Don Benito.

Don Benito trabajó en Estados Unidos por cerca de ocho años y cuando estuvo allí se fueron 4 de sus hijos y dos hijas, de los cuales queda 3 hijos y dos hijas en la ciudad de Dallas,

Texas. Se inició en la albañilería a mediados de los 60's en la Ciudad de México, sin embargo dice que su trabajo lo aprendió de más chico, según comenta:

*“yo empecé de muy chico, mi trabajo lo hago desde los 12 años, que fue cuando mis papás me llevaron a Guadalajara y allá me puse a trabajar con un señor que me pagaba dos pesos por día, pero como le echaba ganas y hacía lo mismo que los más grandes pues me fue subiendo y luego me pagaba 6 pesos por día, yo piscaba rábanos igual de rápido que los grandes y además pues me daban mis dos surcos y cuando los terminaba me ponía a ayudarlo al patrón. Los otros señores se enojaban porque me pagaban 6 pesos igual que ellos pero pues si yo hacía lo mismo hasta más porque me iban a pagar menos”. Diario de campo, marzo 2013.*

El trabajo de Don Benito refiere a la agricultura que aprendió y desarrollo en Guadalajara y que después de 4 años regreso a Contreras a seguir trabajando. Don Benito sigue su historia y recalca la visión de su trabajo y lo que hace actualmente:

*“...ahorita pues ando aquí en el rancho haciendo chambitas ya que sale una bardita aquí o un "renchido" o un coladito, ahí nos vamos tranquilos así es lo de la albañilería, pero por eso mejor sigo con mi trabajito me voy a la milpa y ya cuando llueva ahora que caiga agüita pues nos iremos a sembrar a trabajar las milpas, eso me gusta más, mi trabajo.”*

*“Yo tengo unas milpitas allá en el ejido, unas dos hectáreas, pero casi no voy, siembro más las tierras que están ahí por el bajío y otras acá por Lajitas, de ahí si saqué maicito y frijolito el año pasado, ese es mi trabajo cuidar las tierras y esperar a que se pueda sembrar, pero ahorita no pues no ha llovido, al rato llega el agua y*

*ya tengo lista la semilla para ahora que llueva irme a trabajar. “Diario de campo, marzo 2013.*

El trabajo que menciona Don Benito es una representación analógica que sitúo dentro de la propuesta del Hacer de Holloway, en su plática este señor contrasta las dos actividades, la primera relacionada con un oficio que en Contreras inicio en los años 60 y el segundo, su trabajo, con algo que aprendió desde niño y que le provee de alimento sin tener que comprarlo pues tiene a su alcance las herramientas, la tierra y las semillas.

Esta visión no es exclusiva de Don Benito, ya que Don Neto también habla de este sentido de apropiación del trabajo como la milpa les permite alimentarse sin tener que comprar la comida.

Como una constante en la comunidad podemos establecer esta visión de trabajo en relación con los conceptos de Holloway, obteniendo el siguiente cuadro:



Diagrama 3: Los conceptos de Holloway en Contreras.

El diagrama anterior nos muestra una analogía entre los conceptos de Holloway y la visión de la gente de Contreras de una forma simple. Más allá de los conceptos refleja en la comunidad los ejemplos de lo que tiene cabida en el trabajo como lo es la albañilería, el comercio, etc. Y en el caso del Hacer es claro como existe una relación con el hacer milpa, con la recolección de nopales y las fiestas de la comunidad.

Así podemos esclarecer ciertos tipos de visiones del trabajo y el hacer en Contreras:

- El trabajo: remunerado, principalmente fuera de la comunidad, relacionado con los albañiles, las mujeres que limpian casas en la ciudad, el comercio y los jornaleros.

- El hacer-trabajo: desde los agricultores, donde el sentido de pertenencia y su discurso establecen una relación con el campo, donde no hay una remuneración y se incluye al núcleo familiar.
- El hacer: considerado como no-trabajo por las mujeres de la comunidad que limpian nopales, debido a que lo realizan en “ratos” y no les pagan día a día o por semana. Representa una visión en oposición a las mujeres que trabajan fuera de la comunidad y reciben un ingreso fijo diario o semanal. Más adelante veremos las características de esta actividad.

Esta tipología refleja los puntos centrales para trabajar la cuestión de la agricultura en la comunidad de Contreras desde la visión del trabajo y el hacer, los cuales están relacionados por ciertos elementos comunes como el dinero, el lugar donde se realizan las actividades y los individuos inmersos en éstas.

El comprender lo que se hace y por qué se hace trae consigo un valor agregado para no dejar de hacer la agricultura en Contreras, pues es una de las herramientas principales que apoyan la subsistencia de las personas de la comunidad.

Primero analizaremos de forma más detenida el Hacer Trabajo, que se da principalmente en la agricultura donde tiene una forma específica por medio de la cual se inserta en el campo: la milpa.

Son las mujeres y hombres, adultos y jóvenes quienes están haciendo la milpa en Contreras, sin embargo de forma individual no podrían llevarla a cabo y el hecho de que la realicen colectivamente no es fortuito, son los lazos familiares sanguíneos y de compadrazgo los que

los están uniendo en la milpa, la familia es el medio por el cual el Hacer Trabajo se está insertando en los distintos procesos de la agricultura.



Diagrama 4. Inserción del Hacer trabajo en la milpa.

En el gráfico superior ilustré la forma de que se inserta el Hacer Trabajo lo cual se da por medio de la acción de la familia con su Hacer trabajo, una vez que están insertos en la milpa generan una visión colectiva, se conforma una tradición y un hacer continuo. Considero que aspectos como la organización para la agricultura, el anteponer la ayuda al dinero, el diferenciar el trabajo y mi trabajo son una constante en Contreras.



Aparte de los hombres, encontré que las mujeres también trabajan la milpa ya sea en tractor o con arado, y sin la ayuda de los hombres, estaban iniciando las actividades de la semana, posteriormente continuarían con la siembra de las milpas de las demás mujeres que estaban sembrando esa primera milpa, la ayuda era recíproca.

A continuación encontramos un relato acerca del trabajo de las mujeres en la milpa:

*Son las 11 am, estoy con Doña Flor en su milpa y hay otras cinco mujeres con dos niñas pequeñas, a lo lejos se alcanza a ver un tractor que conduce la nuera de Doña Flor y que es de su propiedad, cuando llega a la milpa donde estamos, bajan de una camioneta un costal con semilla de maíz y frijol. Las seis mujeres que estaban esperando suben a la parte trasera del tractor, se sientan y llevan consigo botes con semillas. La labor de siembra que realizan estas mujeres es con tractor, mientras una mujer conduce y opera los arados del tractor las demás mujeres van arrojando la semilla; es una coordinación muy exacta entre la que opera el arado, las que arrojan los granos y los arados que abren y cierran el surco.*

*Comenta Doña Flor: ahí la que tiene más trabajo es la del tractor, si el surco queda muy abajo la semilla no alcanza a salir o si queda muy arriba los pájaros se la llevan y tampoco nace. Nosotras [las mujeres que siembran] sólo arrojamos la semilla, se ve fácil pero también hay que fijarse bien que no quede “rala” o muy “tupida”, si no salen [las plantas] muy pocas o en montones, si tiene su chiste.” Diario de campo, mayo 2012.*



Imagen 4. Comida en la milpa.

La imagen anterior fue tomada en el lugar donde trabajaban las mujeres, durante el descanso como al medio día, refleja la participación de la mujer en el campo y la organización que llevan a cabo para poder realizar la milpa. Juntas comiendo y compartiendo los alimentos, estas mujeres también se turnaron para cuidar a las niñas que llevaban, mientras sus esposos salieron por la mañana para ir a trabajar de albañiles en la ciudad de San Luis Potosí y sólo uno estaba trabajando en Estados Unidos desde hace poco más de un año.

En la milpa se hace el trabajo con la finalidad de obtener alimentos, y en la búsqueda de satisfacer esa necesidad la gente de Contreras se vio obligada a cambiar su organización familiar y echar mano de sus relaciones de parentesco generando la visión particular de algo que se Hace y que es de ellos. Esto como respuesta ante las influencias de agentes externos en un primer momento, generando estrategias de supervivencia, por medio del autoabasto de alimento principalmente, ante la incertidumbre del exterior.

Un hacer consciente de las personas de Contreras se podría reflejar al entender como la práctica agrícola les puede permitir mantenerse al margen del mercado y la dinámica capitalista, entender las posibilidades que el Hacer trabajo en la milpa representa en la realidad actual de la comunidad y sus miembros.

### **3. El hacer de la milpa.**

La milpa, como hemos analizado, es una construcción y en este caso una que requiere mucho esfuerzo; las condiciones climáticas y orografía de la comunidad de Contreras determinan que para lograr una agricultura de subsistencia la milpa como área para la siembra debe ser construida, en otras palabras hay que hacer terrazas para poder sembrar.

La misma construcción de la terraza para sembrar implica una organización entre varias personas, posteriormente la práctica agrícola (como se realiza en Contreras) necesita de más de una persona para llevarla a cabo. Además, después de un breve repaso histórico, es claro como la inserción de las mujeres en la milpa fue determinante y aún lo es en la práctica agrícola de la comunidad.

Sin embargo todas esas acciones tanto en la construcción de terrazas como en la práctica agrícola son representaciones de algo a lo que ahora podemos determinar un Hacer milpa. Puede ser que en la actualidad ya no se construyan tantas terrazas como en un inicio, pero en algún momento se hicieron, sin embargo para sembrar si necesitan personas que sigan trabajando las tierras.

La milpa es algo que une, que invita a un colectivo de Haceres basados en las condiciones sociales, domésticas, sanguíneas y generacionales, pero que al mismo tiempo sólo se circunscribe a un espacio físico determinado en un ámbito rural por los miembros que la realizan, todos son de y viven en Contreras.

Más concretamente encontramos el Hacer en la milpa cuando a pesar del uso de herramientas tecnológicas avanzadas (tractores) se siguen patrones de reciprocidad donde el dinero no determina la carga de trabajo recibida o devuelta. Otro ejemplo es la inclusión de las mujeres

en la milpa donde se unen para trabajar una milpa en condiciones de reciprocidad y de convivencia.

La visión misma de la apropiación de hacer milpa como un hacer trabajo del campesino de Contreras es una de las representaciones máximas del Hacer en la milpa. Convirtiendo lo que puede ser una hacer abstracto en un hacer concreto, del individuo para el individuo que fortalece lo colectivo, las tradiciones en un hacer continuo de inclusión de diferentes miembros de la familia y la comunidad.

Los campesinos de Contreras consideran que una de las razones para Hacer milpa es el abasto alimenticio para autoconsumo, meta que es cumplida al momento que cosechan el maíz o frijol sin embargo como hemos analizado, las implicaciones en las que esta dinámica de hacer milpa-autoabasto está inmersa son más complejas. En Contreras no se encontraron prácticas de trueque de maíz, frijol u otro producto para la adquisición de bienes materiales, los productos de consumo son adquiridos por medio del intercambio monetario.

Aun cuando tenemos diferentes tipos de agricultores no a todos los podemos considerar campesinos, si incluimos la condición de Hacer como determinante en las categorías encontramos que los agro empresarios, los no agricultores y jornaleros están insertos en la dinámica del trabajo donde su Hacer es abstraído de sus creadores entrando en el mercado de consumo. En oposición los agricultores, agricultores pluriactivos y agricultores sin tierra practican hacer milpa como eje de su supervivencia lo que les posibilita, voluntaria o involuntariamente, mantenerse al margen del mercado en la obtención de alimentos básicos, como dicen en Contreras “*al menos frijoles y maíz*” siempre hay.

En este caso la Milpa se Hace, e implica una serie de conocimientos del medio que los rodea, además de una red de relaciones enmarcada por la familia, bajo condiciones de reciprocidad -“trabajo por trabajo”-, como se muestra a continuación (Diagrama: La Milpa 1) examino la milpa como una línea que está tocando en sus vértices a los sujetos que intervienen en su realización. La línea de la milpa esta en color amarillo, en punteado se representan las unidades domésticas, y en círculos punteados de colores encontramos la ocupación que realiza cada individuo.

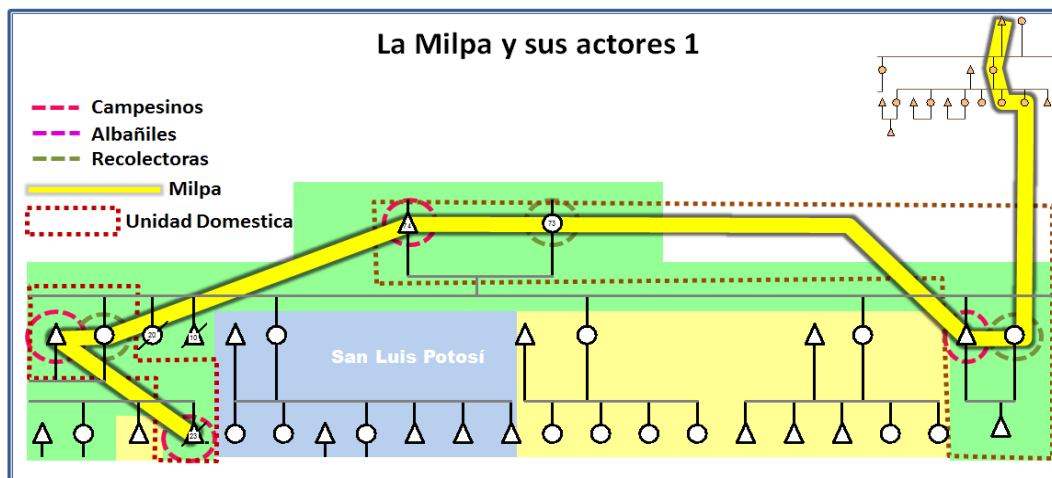

Genealogía 7. La milpa y sus actores.

En este caso la línea de la milpa toca a once sujetos de diferente sexo (5 hombres y 7 mujeres) conformando un hacer trabajo diversificado sexualmente, estos individuos pertenecen a diferentes generaciones y edades con lo que sustenta la propuesta de una milpa que une generaciones de diferentes edades, además de que la línea salta entre diferentes familias y unidades domésticas – en este caso encontramos tres UD distintas y dos familias- por lo cual el considerar la milpa como base de relaciones entre distintos individuos de distintas unidades domésticas y familias es válido, al menos para la comunidad de Contreras.

Para el caso 2 (Diagrama: La Milpa 2) el análisis arroja datos muy similares con el caso 1 con sus particularidades, específicamente la línea de la milpa en sus aristas toca a ocho individuos involucrados en las prácticas agrícolas. Son tres hombres y cinco mujeres los que apoyan en dichas actividades, por lo que encontramos una diversidad que está orientada a la presencia de más mujeres que hombres en la milpa (de acuerdo al análisis de ambos casos).

En ambos análisis encontramos que las personas que cultivan la tierra bajo condiciones de Hacer trabajo pertenecen y radican en la comunidad de Contreras (área en color verde) y aunado a la visión particular del trabajo en la comunidad esto muestra indicios de una actividad local ligada a la pertenencia hacia la comunidad.

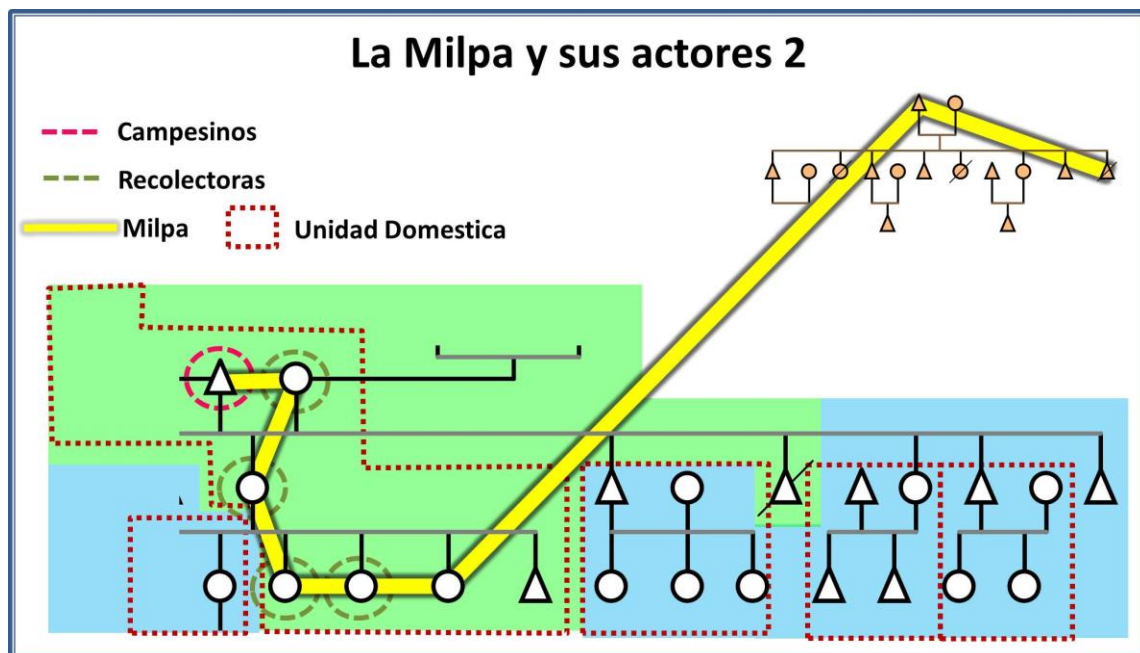

Genealogía8. La milpa y sus actores 2.

Tanto el diagrama 1 como el 2 son reflejo de las constantes en la comunidad de Contreras y la forma en que el hacer trabajo de la milpa está cruzando elementos de gran importancia

como la organización, las distintas generaciones, los jóvenes con los ancianos y principalmente las unidades domésticas entre si y otras familia, todo dentro de la comunidad.

Ya que hemos entendido como funciona el hacer trabajo en la milpa, también podemos analizar qué es lo que provoca esta acción en los niveles básicos de su organización. Analizábamos como la agricultura posibilitaba el poder mantenerse al margen del mercado en lo respectivo a granos básicos (maíz, frijol), también los distintos tipos de campesinos y la función que desempeñaban en la dinámica de la comunidad. Así en el siguiente grafico podemos concluir parte de esta discusión con una combinación de ambos gráficos que sintetizan ambos análisis.

En el siguiente grafico encontramos la fusión de dos gráficos anteriores con la finalidad de establecer la relación que mantienen entre si y como se complementan, partiendo desde el centro hacia afuera, que la milpa como elemento central se realiza en primera instancia para lograr un autoabasto de alimentos, es decir tener que comer, para lo cual se siguen procesos tradicionales de rastra, siembra, deshierbe, etc. Considerados por los campesinos de Contreras como parte del Hacer trabajo –o su trabajo- estos procesos requieren de más de individuo apoyándose en la familia y/o comunidad para realizar en colectivo la milpa.





Diagrama 5. La milpa como elemento central.

El Hacer colectivo que se lleva a cabo lleva consigo mismo una cohesión hacia el interior de la comunidad, conformándose en una tradición continua. Aquí es donde considero que la forma en que se inserta el Hacer trabajo es por medio de la familia, no es una contradicción mencionar a la comunidad hace unas líneas atrás, debido a que en Contreras la mayoría son familiares de primera, segunda o tercera generación, es decir parientes lejanos.

No podemos determinar a la comunidad como eje del hacer en tanto no todos los individuos de la comunidad están bajo condiciones de Hacer trabajo, los jornaleros, pequeños productores y no campesinos se conocen bajo las condiciones del trabajo abstracto (del mercado y del dinero); si consideramos la relación de reciprocidad del Hacer trabajo en la

milpa sólo entran los campesinos, campesinos sin tierra y los campesinos pluriactivos sin embargo todos siguen perteneciendo a la comunidad.

Por lo que la familia es el medio de inserción del Hacer trabajo en la milpa, también es la que recibe los alimentos para su autoabasto.



Imagen 5. La milpa es la unión de un Hacer Trabajo y la familia.

## **Capítulo IV. Los rastros de Haceres**

Dentro de la comunidad de Contreras hay lo que podemos considerar rastros de Haceres, cuando el Hacer que es colectivo deja su huella en la sociedad rural. La milpa es uno de esos rastros que ya hemos analizado por medio de las genealogías y las percepciones de las personas involucradas, sin embargo en la recolección de nopales y las fiestas también hay rastros de Haceres.

### **1. La recolección de nopales**

Dentro de esta visión del hacer, encontramos que para las mujeres dedicadas al hogar no se perciben como si realizaran un trabajo pues no reciben ingresos por lo que hacen, sin embargo dentro de sus actividades diarias, o al menos muy frecuentes, está la recolección de nopales silvestres los cuales limpian quitándoles las espinas y pican en trozos pequeños, que entregan a gente que llega de otras comunidades y revenden en la ciudad de San Luis Potosí. Pagando en promedio por kilo de nopal, limpio ya picado, 6 pesos.

Aun cuando en el caso de los hombres la noción de trabajo parece más clara, sí representa un elemento importante el discurso que utilizan y los elementos de apropiación para con el trabajo, su trabajo. Para las mujeres que están en el hogar, la discusión se complica más debido en cierta parte a que se comparan con las mujeres que trabajan en la ciudad de San Luis Potosí, ya sea limpiando casas o en el comercio, donde reciben un salario fijo semanal o ingreso diario por sus actividades. La principal diferencia para con los campesinos ejidatarios, donde también interviene la dimensión monetaria, es que en la recolección de nopales el dinero es un producto de una actividad social de recolección y limpieza del nopal que aun cuando esta parte motivada por el ingreso económico (también son para

autoconsumo) en el proceso no se requiere de un capital económico para realizar dicha actividad, contrario a la agricultura en el ejido donde el traslado implica en sí mismo el consumo de recurso monetarios.

La recolección de nopales, que también puede ser de otros frutos o plantas silvestres como las tunas, leña, garambullos y xoconostles entre otros, es visto como un Hacer en tanto estos son recogidos de un medio silvestre libre de la acción humana directa para aumentar la producción y se realiza con la finalidad de obtener alimento o ayudar a cubrir esta necesidad.

Los nopales son silvestres y dependen enteramente de las condiciones climáticas de precipitación pluvial y temperatura a lo largo del año, si estas condiciones son favorables para las plantas de nopal entonces habrá mayor cantidad de nopales y tunas, de lo contrario escasearan.

Una señora de Contreras que junta nopales lo hace primeramente para alimentar a su familia, en el caso de los hombres ellos pueden dar de comer nopal al ganado vacuno, y en ocasiones, si las condiciones lo permiten, para obtener un ingreso adicional.

La temporada del nopal inicia en el mes de febrero y concluye en agosto, cuando empieza hay poco nopal y apenas empiezan a salir los primeros, aún son escasos, sin embargo para mediados de marzo los nopales han crecido y cada vez hay más.

Doña Juana me explica que el año pasado en la temporada de los nopales, de febrero a agosto, ella recibió poco más de seis mil pesos por la venta de estos. Y según el recuento que hicimos en la comunidad hay cerca de 50 mujeres que se dedican como actividad complementaria a sus actividades del hogar a la recolecta de nopal.

En promedio cada mujer recolecta y limpia un promedio de 6 kilos de nopal cada día de lunes a viernes. Es decir cada día salen de la comunidad cerca de 300 kilos de nopal que son pagados a 6 pesos el kilo, unos \$1800 pesos son pagados diariamente, es importante señalar que estas cifras corresponden a la mitad de la temporada cuando hay mayor cantidad de nopales que pueden ser cortados.

Aunque esta actividad genera un ingreso para las mujeres de Contreras, no es un ingreso diario pues el sistema de pago es a mediano plazo, es decir las señoras entregan sus nopales a los vendedores y ambos van anotando la cantidad de nopales entregados, en kilos, y después de varias semanas -incluso uno o dos meses- ellas cobran el total acumulado de nopales entregados, con lo cual las cantidades de dinero que reciben son más considerables que un pago diario.

Según comenta Doña Juana las mujeres pueden esperarse hasta que junten cantidades entre 500 a 1000 pesos por la venta de los nopales. El dinero que las mujeres juntan por la recolección, limpieza y venta de nopales es usado para apoyar a la familia, al usar el dinero para compran alimentos que complementan la dieta de frijoles, arroz, tortillas y nopales que producen y recolectan.

Aunque no ha habido lluvias considerables para la siembra de maíz o frijol en la comunidad, la recolecta de nopal empieza puntualmente con la temporada y justo antes de la semana santa, concluyendo unos seis meses después, dependiendo de las condiciones climáticas.

La percepción de no trabajar para las mujeres no implica que así sea su situación, en este caso es necesario analizar cómo el proceso de abstracción del trabajo no termina de concluirse en este proceso de transformación que realizan las mujeres de Contreras(de un

fruto silvestre a un alimento), es decir no se genera una abstracción del Hacer para el trabajo (Holloway: 2011); no están inmersas en una presión por producir más mercancías en el tiempo de trabajo socialmente necesario, ese tiempo que determina que las mercancías sean vendibles a un precio que genere ganancias está ausente para esta actividad. En esta visión opuesta me pregunto ¿Cuál sería el tiempo de trabajo socialmente necesario para que un kilo de nopal pueda ser vendible en el mercado? ¿Cuántos kilos deberían recolectar las mujeres de la comunidad por día, mes o temporada para considerar esta actividad como trabajo abstracto? Las respuestas son simples: no se puede medir, no se puede determinar.

Aquí es necesario considerar que existen aspectos relevantes: primero, aunque el dinero no es un factor determinante si está presente en el intercambio de los nopales por dinero y el dinero por mercancías, aunque sean de consumo; segundo, si bien la recolecta y limpieza de nopales se da en condiciones sociales de convivencia y reciprocidad, en la parte de la entrega de los nopales al revendedor hay un contrato consensuado (cuánto voy a recibir de dinero por kilo de nopal); y por último, no existe una presión por producir mercancías, pero si puede existir una presión por recolectar para mantener ese ingreso económico adicional cada determinado tiempo. Estos tres elementos no permiten analizar la recolección de nopales más allá de un rastro de Hacer, sin embargo las características particulares que están presentes son importantes para entender el papel que juegan las mujeres en esta actividad y las funciones que desarrolla la recolección de nopales para ellas.

Los nopales que recolectan estas mujeres son silvestres y la cantidad que produzcan no están en función de condiciones controladas, sino condiciones naturales de bonanza y sequía. Adicionalmente también practican una recolecta controlada, con lo cual permiten que la temporada de recolecta de nopal pueda durar el mayor tiempo, tienen un conocimiento del

medio natural que permite una reproducción de los nopales y la recolección de sus frutos, no puedo determinar un equilibrio pero sí una relación de conocimiento empírico y supervivencia.

Estos datos no pueden ser limitados a una visión económica del trabajo abstracto, la variante humana del conocimiento, supervivencia y diversificación alimenticia son ajenas a las condiciones del mercado, mantienen una relación marginal y no central al ser una estrategia de sobrevivencia más que un interés netamente monetario de obtener ganancia.

La relación de la recolección de nopales con el alimento, como necesidad biológica, que diversifica el dinero, y el hecho que son un medio de satisfacer esta necesidad de la familia lo convierte en un hacer, en otras palabras las mujeres hacen recolección de nopales para comerlos y diversificar la dieta familiar.



Diagrama 6. La recolección de nopales.

En el diagrama superior analizo la relación del Hacer de los nopales con el dinero y que el hecho de que se incluya el factor dinero no rompe esta percepción. El dinero se genera a partir de los nopales y regresa en forma de un alimento diverso, eso rompe la unión que tendría con el trabajo.

En esta relación de la recolección de nopales con el dinero no se traduce en un ingreso necesario debido al tiempo que pueden tardar en recibirlo, tiempo que es controlado por la mujer que recolecta que lo somete a sus necesidades familiares y que es usado para obtener alimentos que no son producidos por ellos.

La cantidad de dinero que les pagan por cada kilo de nopales es variable dependiendo del momento de la temporada, sin embargo eso no desalienta la recolección en tanto sigue siendo una actividad que se realiza en grupos de entre dos a cuatro personas de la misma familia o comunidad, la colecta y limpieza de nopales es una actividad social común.

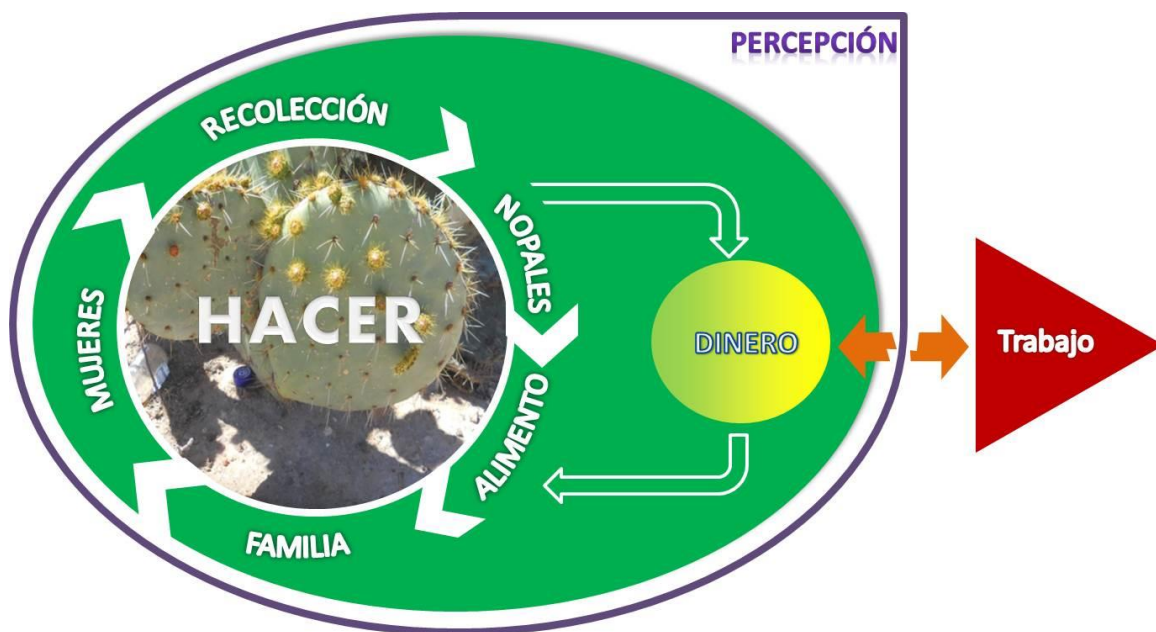
Esta actividad une a las mujeres que están en la unidad doméstica bajo un Hacer común y les ayuda a socializar entre las demás familias. El hecho de que recolecten el nopal para la venta, pasa a ser una condición secundaria al cumplir primero con la alimentación, si la gente no vendiera el nopal de todas formas lo seguiría juntando pues complementa la dieta de lo que produce la milpa.

En épocas donde escasea el nopal tierno que se puede consumir y sólo hay nopales grandes que son difíciles de comer, las mujeres cortan esos nopales grandes, los pelan y sólo recuperan lo que llaman corazón del nopal –la parte central más suave- para dar de comer a su familia.



Concluimos que la milpa se hace continuamente, en los nopales es una temporada al año y son silvestres pero para poder aprovecharlos se realiza la recolección y limpieza en colectivo igual que en la milpa. Los nopales son una forma de diversificar la dieta de las personas de la comunidad en dos sentidos: el primero es al momento que se consume directamente en complemento con el maíz y frijol, la segunda es al proveer una forma de acceder a alimentos que no son producidos (o recolectados) dentro de la comunidad, regresando así los nopales pero en otro producto.

La recolección de nopales tiene una característica dual al proveer alimento para diversificar la dieta, favoreciendo las relaciones sociales entre las mujeres de la comunidad al acompañarse para la recolección entre dos o más mujeres, así como en la limpia del nopal, en condiciones de reciprocidad; y además provee un ingreso económico que (aunque sirve para comprar otros alimentos) entra en la dinámica del mercado. La misma dualidad permea a las recolectoras al ser primero recolectoras para consumo propio y de su familia, y después se convierten en comerciantes de productos recogidos de la naturaleza a lo que fijan un precio y un volumen específico.

Pero no debemos olvidar que la actividad de recolección en Contreras se ha realizado desde hace muchos años, desde los indios Chichimecas que habitaban la región, por lo que no está sujeto enteramente a la venta de los productos, pues han sido, son y serán en primer orden para autoconsumo.

La diversificación de alimento también supone una diversificación de las actividades, no sólo son agricultores son también recolectores, mi intención no es determinar qué fue primero,

aún más importante es entender que la propuesta de Chayanov en cuanto a la diversificación de actividades no es ajena a esta cultura y obedece a condiciones biológicas en primer orden.

Aquí vimos como el Hacer de la milpa y del nopal complementan la necesidad biológica de alimentación en la comunidad: si no hay trabajo en la ciudad al menos frijoles, tortillas y nopales no faltan en Contreras.

## **2. Las fiestas.**

Milpas y nopales son complementarios en tanto proveen alimento, pero las fiestas requieren el uso de recursos ajenos a esta necesidad. Aquí no centraremos la visión en términos de alimentación sino en la forma de organización que se da y el seguimiento de una tradición creada a partir de las nociones de religión y festividades.

A lo largo de la descripción encontraremos elementos que se repiten y que no sólo se dan en las fiestas, sino también en otras actividades. Las fiestas por su naturaleza son multitudinarias pero su organización debe estar establecida en base a ideas claras para lograr un fin determinado en honor al patrono.

En Contreras la fiesta patronal en honor a San José es la más importante donde toda la población asiste y la mayoría participa activamente. Los preparativos empiezan desde meses antes con las cooperaciones de la gente que reciben los mayordomos.

Para la realización de las fiestas de san José se crea un comité el cual se conforma de mayordomos y cada uno adquiere una responsabilidad, ya sea como presidente, secretario, tesorero o vocal, el orden se ve en el cuadro superior. El sacerdote de la cabecera parroquial

mantiene comunicación con la comunidad por medio de este comité para la organización de la fiesta.

La organización de las actividades y participación de las familias de Contreras y comunidades vecinas está a cargo de este comité de mayordomos quienes además deben de organizar el grupo de “La Ronda” que vigilaran durante la fiesta por si ocurre algún incidente.



Diagrama 7. Organización para las fiestas patronales.

En la imagen superior se muestra un diagrama de la organización de los mayordomos para las festividades del 19 de Marzo. El sacerdote mantiene una comunicación constante con el presidente del comité, sin embargo la organización, recuperación de apoyos, administración y ejecución de las actividades planeadas para la fiesta depende enteramente del comité.

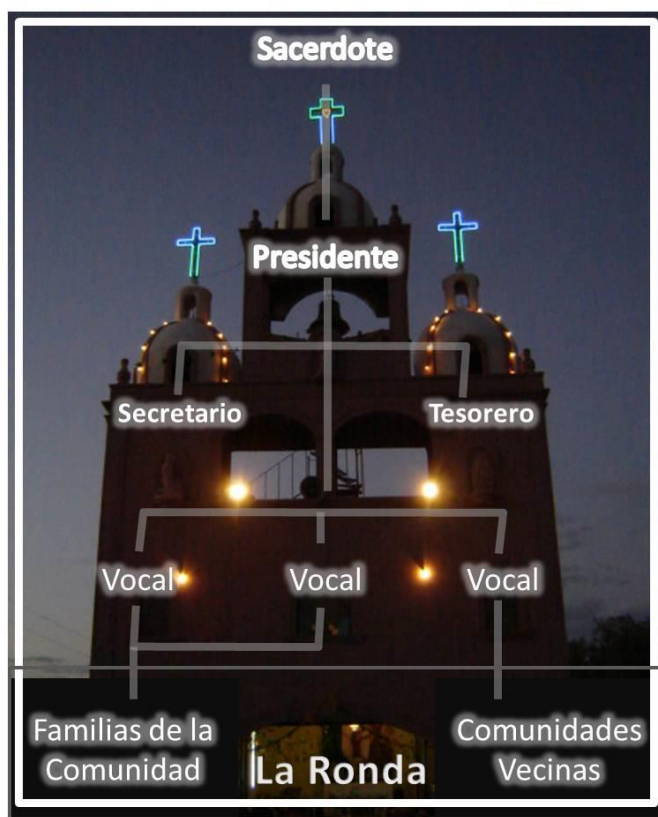

Imagen 6. Fiesta San José 18 de marzo en Rivera y 19 Marzo en Contreras, Mexquitic de Carmona.

Las imágenes superiores muestran las vitelas (invitaciones) para la celebración de las fiestas de San José en Contreras y Rivera (año 2013), nótese que ambas vitelas mencionan comunidades como La Taponá, Salitrera, Cerro Prieto, La Taponá, Pollitos entre otras, así como recíprocamente; en el caso de la vitela de Contreras también hacen mención a los residentes de Dallas, TX y Fort Worth en Estados Unidos. Estos documentos reflejan la relación que existe entre las comunidades de sus alrededores en cuestiones de apoyo en las festividades religiosas y la influencia que tienen dichos acontecimientos, extendiéndose incluso a la Unión Americana.

Un día antes de la fiesta<sup>7</sup> en la comunidad de Contreras arreglaron algunos postes frente a la capilla, donde les pusieron ramas de árbol de álamo y algunos adornos en color blanco y amarillo, al siguiente día iniciaron la fiesta de San José:

6:00 a.m.: Empiezan las mañanitas con la Banda Cerro Prieto, originaria de una comunidad con el mismo nombre a unos 11 km de Contreras; tocan durante una hora y media dentro de la capilla donde hay gente de la comunidad.

La capilla tiene todas las luces encendidas y por la ocasión han mandado a arreglar las cruces de neón que están en cada una de las tres cúpulas, en el altar esta al centro la figura más

---

<sup>7</sup> Correspondiente al 18 de Marzo de 2013. Los datos descritos corresponden a dicha fecha y fueron registrados en el diario de campo que comprende del día 18 de marzo de 2013 al 20 de marzo de 2103.

grande de San José, a cada lado hay dos imágenes del santo hacia la izquierda se encuentra una imagen en papel guardada en una vitrina de madera y vidrio, que es la imagen original que llegó a Contreras según la historia de la gente, hacia el lado derecho una imagen de bulto de San José hecha en resina puesta sobre una base de madera que se puede transportar en los hombros de 2 o 4 personas, le llaman el San José peregrino.

7:00 a.m.: Llegan los danzantes, esta danza de San José se conforman por un total de 12 personas, sin embargo debido a que es día de escuela algunos de los danzantes no asisten a esa hora y sólo llegan seis.

8:00 a.m.: Termina la danza y empieza el recorrido, se ven niños y jóvenes que van en camino a sus escuelas, toman la imagen de bulto de San José peregrino para empezar el recorrido que va desde la capilla y da vuelta a la mayor parte de Contreras.

Entre cuatro personas cargan la imagen y los sigue justo detrás la danza y posteriormente algunas personas de la comunidad que llegaron a las mañanitas y otras que van llegando conforma inicia el recorrido. En la capilla antes de iniciar el recorrido se ven pasar los niños que van a la escuela primaria y de los cuales unos deciden quedarse al recorrido. De los danzantes dos mujeres se quitan el traje de danzantes y se van a tomar el camión para ir a la escuela preparatoria en la comunidad de Taponá, a unos 4 km de Contreras.

9:20 a.m.: Siguiendo este recorrido que va según me dijeron, llegamos a la primera parada a la casa de Cirilo, quien estaba enfermo y como “manda” pidió que le llevaran al Sr San José y dar un refresco, que sirvió con tamales en hoja de maíz, y le hicieron un pequeño altar para colocar al Santo en dicho lugar. Ahí la gente descansa un poco pues casi se ha recorrido la mitad de lo que está planeado.

9:35 a.m.: Después de tres canciones los músicos y danzantes siguen el camino y hacen una parada con Pánfila quien ofrece tortas de carnitas de puerco con refresco y atole, ahí no todos comen y la mayoría guarda la torta en pequeñas bolsas que les dan para seguir el camino.

9:45 a. m.: Avanzan unas cinco casas y de nuevo hacen otra parada esta vez no me dicen de quien es la casa pero ofrecen refresco y galletas a las personas que van en la peregrinación, además también les dan bolsas de plástico para que guarden las galletas y se las lleven.

10:10 a.m. Siguiendo el recorrido llegamos a la casa de uno de los mayordomos de la fiesta Don Macario, este señor además es también uno de los iniciadores de las festividades al Sr San José, ahí ofrecen refresco a la gente y la banda toca dos canciones. Según comentan aún falta llegar a la última casa de Andrés, una casa recién terminada con dinero de Estados Unidos de los 9 años que estuvo trabajando este joven en ese país.

El recorrido que se ha realizado ha cubierto casi toda la comunidad por las principales calles pero sin entrar en las privadas o cerradas que llevan a las casas, según comenta Don Liborio casi siempre les avisan en qué casas quieren que se pare la imagen pero en esta ocasión sólo les dijeron de dos lugares, el de Cirilo y Pánfila, en los otros dos no comentaron nada pero aun así se les da la oportunidad de estar un momento con ellos.

10:30 a.m.: Después del recorrido llegan a la casa de Andrés donde está preparado un altar para la imagen religiosa y las mesas para los peregrinos, la gente se sienta a esperar que les sirvan y la banda y danzantes continúan con sus actividades. Después de un rato y una vez que la gente ha comido menudo con tortillas que hicieron las mujeres de la casa pasan los integrantes de la banda musical y la danza.

La casa de Andrés, a quien estuvo de migrante indocumentado en Estados Unidos y entreviste en el apartado de migración, está construida enteramente de ladrillo y a diferencia de otras este material está al descubierto, es decir no le pusieron “revoco” que es una mezcla de cemento que recubre las paredes exteriores en este caso, y al ladrillo se le da una apariencia más estética que implica más trabajo en su colocación y un costo más alto. Aunque es de sólo una planta es muy amplia y cuenta con una amplia cochera y patio al frente, ambos pavimentados con piedra y cemento. En estos dos espacios es donde acomodaron sillas y mesas para los comensales que vienen en la peregrinación. Las bebidas alcohólicas son muy frecuentes en la mayor parte de las fiestas y la vida diaria en la comunidad, en esta ocasión no faltan y ofrecen cervezas a la gente que guste de esta bebida.

La gente de la casa de Andrés que preparó la comida son sólo mujeres: su esposa, madre, hermanas, tías y vecinas, todas viven cerca y dentro de la comunidad. El padre de Andrés tiene más de 10 años trabajando en Estados Unidos y aunque Andrés también se fue a ese país, decidió regresar una vez que había casi terminado su casa y traía una camioneta.

12:00 p.m. La comida termina cerca y la banda se retira pues tienen que regresar más tarde a comer y prepararse para la segunda parte de la fiesta. Junto con ellos llevan la imagen del Sr San José a la capilla, pues ya no saldrá hasta la tarde en las entradas de cera.

2:15 p.m. : Regresa la banda de Cerro Prieto a la comida en la casa de Andrés, casi sólo hay gente de la banda y pocos invitados conocidos de la familia, explican que después de comer irán a tocar canciones a la capilla pues han sido contratados para tocar 12 horas en la comunidad.



3:00 p.m. empieza a tocar la banda en la capilla y la gente empieza a reunirse, para esa hora ya se han instalado puestos de comida y bebida cerca de la capilla y en la cancha de basquetbol han llegado juegos mecánicos y diversiones varias. Además la gente originaria de Contreras empieza a formar una fila llevando consigo flores, velas, cera escamada (velas de unos 60-80 cm de largo que son decoradas con formas varias y flores hechas en cera de colores, sostenidas a la vela por medio de alambres) y “bateas” (estructuras cúbicas o rectangulares adornadas con flores de plástico o papel que sirven para llevar en el centro cera escamada), esta fila se encuentra al costado izquierdo de la capilla, viéndola de frente.

4:00 a 6:00 p.m.: Es la hora de entrada de las peregrinaciones que vienen de otras comunidades y de Contreras. La primera cera (o peregrinación) en llegar es la de la comunidad de Cenicera, quienes se acomodan antes de entrar a la comunidad y esperan a que vaya la danza a acompañarlos hasta la puerta de la capilla de Contreras.

La segunda en llegar es la cera de la comunidad de Rivera quien además de las flores y velas, vienen acompañadas por su propia Danza, que trae un estandarte con la imagen del Sr San José, debido a que ellos festejaron al santo un día antes que en Contreras.

Junto a la gente de Rivera se organiza una cera de la comunidad de Contreras que decidió entrar aparte de la tradicional, esto debido a que se trata de Don Manuel quien llevó a toda su familia para que entraran ellos solos y que sus nietos llevaran los toritos (hechos de carrizo, con pólvora como parte de los fuegos artificiales). La danza de Contreras fue a recibir a la gente de Rivera, sin embargo cuando ya estaban llegando siguieron de frente hasta donde la gente de Don Manuel y les dieron entrada a ellos y la gente de Rivera los siguió. Esto más

adelante derivó en una discusión debido a que algunas personas de la danza pensaban que primero debieron llevar a la gente de Rivera y después a la de Don Manuel.

La siguiente cera en llegar fue la de Taponá, siguió Pollitos y Barbechos al final. Una vez que habían entrado todas las ceras y que habían sido formadas frente a la entrada de la capilla.

7:00 p.m.: Sale el Párroco de la Iglesia de San Miguel Mexquitic a realizar la bendición de la gente que está formada para entregar las velas, flores y ceras de las diferentes comunidades. La misa duro cerca de una hora y cuando terminó las dos danzas presentes empezaron a danzar en el atrio de la capilla.

10:00 p.m.: Empieza la quema de la pólvora con los toritos, primero hicieron una entrada bailando y la mayoría de quienes los llevaban eran mujeres, sin embargo ninguna de ellas los quemó al contrario sólo fueron hombres quienes los bailaron mientras se quemaban y aventaban los cuetes que traían colgados los toritos. Mientras la quema de la pólvora llegó un convoy de soldados que estuvieron algunos minutos vigilando y después se retiraron.

Durante toda la festividad y especialmente en la quema de la pólvora anduvieron recorriendo el área y vigilando que no hubiera accidentes un grupo de hombres de la comunidad asignados por el mayordomo presidente, a esta tarea se le llama “ronda” y los hombres son llamados “ronderos”, aun cuando no usan armas de fuego traen palos y macanas para procurar mantener el orden, adicionalmente el municipio envió varios policías para vigilar las festividades pero estos sólo estuvieron poco tiempo.

11:00 p.m.: Para el castillo de fuegos artificiales (en otros lugares lo conocen como árbol) iniciaron ya cerca de las once de la noche, empezaron lanzando cuetes de luz y de trueno previo a la quema del castillo. A las 11 pm empezaron con la quema de pólvora para lo cual

la gente se acercó un poco más a la capilla, pues los fuegos artificiales de los toritos los habían alejado.

Cerca de media hora duró la quema del castillo y terminó con la salida de la corona, que está hecha de carrizo y tiene fuegos artificiales que la hacen elevarse y estallar en el cielo.

Después de la quema de pólvora se acabó oficialmente la fiesta del Sr San José, y la gente empezó a retirarse a sus casas, pues tenían que trabajar el siguiente día miércoles siendo cerca de la media noche.

La descripción de la fiesta de San José da una idea clara de elementos como la organización y participación de la gente de la comunidad y las comunidades vecinas.

La organización de la comunidad para la fiesta de Contreras promueve las relaciones colectivas e incita a la participación. La familia y conocidos de Andrés se organizaron para ofrecer los alimentos a la gente que asistiera, al igual que las demás personas donde hizo parada la imagen religiosa, a pesar de que la comunicación no se dio de manera efectiva.

Los diagramas analizados en las genealogías donde el hacer milpa cruza diferentes condiciones sociales, los podemos trasladar al análisis de las fiestas religiosas y tendríamos un cuadro similar donde el hacer colectivo crea condiciones de participación y reconocimiento de la comunidad, sin limitarse a Contreras y al conectarse con las demás comunidades.

En este caso, la festividad está vinculando a las familias, unidades domésticas y generaciones dentro de la comunidad, en condiciones de reciprocidad basada en el hacer colectivo.

Si bien la condicionante religiosa no expresa una forma de creación libre sino determinada, la organización que se da en la comunidad, y que acabamos de revisar, es de mayor valor debido a que las fiestas religiosas de la comunidad generan estructuras de apoyo mutuo entre familias (por ejemplo la de Don Manuel o la familia de Andrés), comunidades (Rivera, Pollitos, Taponá, Cenicera, etc.) e individuos o grupos de amigos (Danzantes, La Ronda, Los Mayordomos); y en ese sentido si se trasforma en un retirarse del trabajo abstracto y genera un crecimiento del hacer socialmente auto determinado (Holloway, 1995: 233-234).



Diagrama 8. Danza San José: distribución, antigüedad y relaciones de parentesco.

En el diagrama anterior encontramos la distribución de los miembros que conforman la danza San José de Contreras, donde todos tienen alguna relación de parentesco (primos, hermanos, parientes lejanos) y además que requiere de una organización determinada por sus miembros donde se establecen días y horarios para practicar y enseñar a los más nuevos, adecuándose a las necesidades del grupo y posibilidades de sus integrantes.

Si en la danza se genera una organización ajena a la presencia del sacerdote esto también se refleja en la comunidad, debido a que no es determinante la presencia de las autoridades religiosas para toda la festividad de la comunidad, aunque toma un rol importante en algunas etapas (la bendición y bienvenida de las peregrinaciones, así como la misa), la organización y el apoyo se da desde y para la comunidad en una primera instancia, el hecho que trasciendan hacia comunidades e individuos ajenos a reafirma la visión de hacer desde la tradición y la identidad.

Por estas razones sí considero que las fiesta religiosas son parte de un Hacer en la comunidad y las comunidades vecinas, donde la reciprocidad está presente al adquirir compromisos de asistir a las festividades de dichas comunidades, es un Hacer reciprocidad constante al interior y exterior de la comunidad, un Hacer duradero de relaciones y apoyo mutuo.

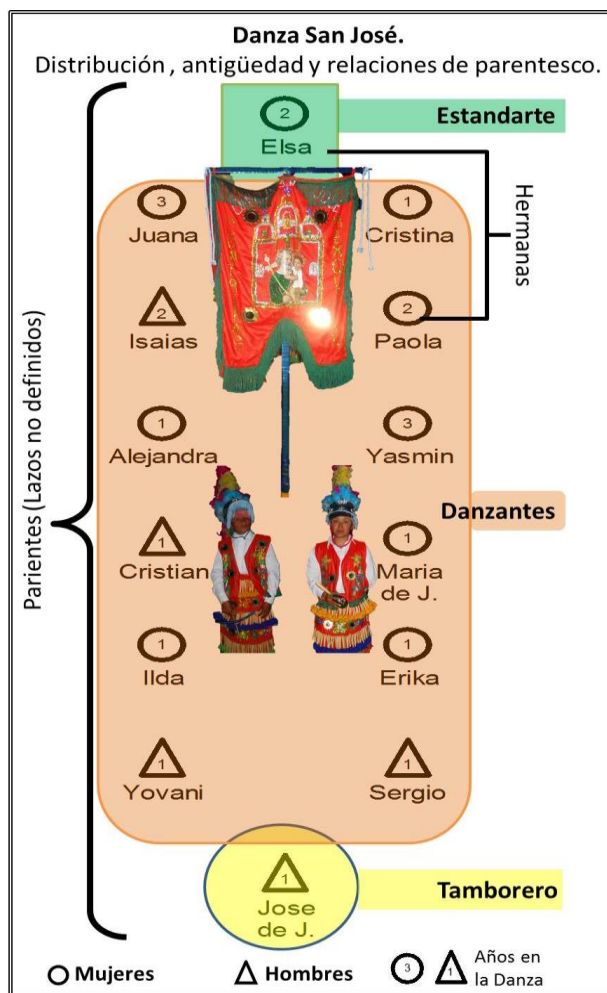
### **1. La semilla que rinde más.**

Durante las diferentes etapas de trabajo de campo he preguntado acerca de los tipos de cultivo que tienen en la comunidad y los principales son: maíz, frijol, y calabaza; adicionalmente y no tan comunes encontramos papa de monte, chile, cebolla, ajo, cilantro y ejote.

El maíz abunda en la mayor parte de los sembradíos que están actualmente en Contreras y a lo largo de la investigación me han comentado la diferencia del rendimiento de la semilla, basados en el contraste si es cosechada o es comprada.

La cosecha de maíz en Contreras depende de factores climáticos, pues la mayoría de los cultivos son de temporal y los menos de riego. En el caso de las milpas que están dentro de la comunidad se han elaborado por medio de terrazas en depresiones, buscando las zonas bajas y evitando las partes altas, donde dice la gente “pega más el viento y las heladas”.

Debido a estos factores, entre otros más, el promedio de granos de maíz obtenidos por hectárea cultivable de temporal dentro de la comunidad de Contreras es en promedio 700 kilos. Si consideramos que el área de una milpa dentro de la comunidad oscila entre 500 metros cuadrados, el rendimiento por milpa no rebasa de los 40 kilos (unos dos bultos o menos)<sup>8</sup>.

Aún con estos rendimientos hay una percepción generalizada de que la semilla que es cosechada en la comunidad rinde más que la semilla que es comprada y que viene de fuera, así lo comenta Don Francisco, un agricultor de la comunidad:

*“si en mi milpa yo siembro maicito y lo cuido y lo veo para que crezca, cuando dé el maíz y digamos que yo saco unos dos bultos de maíz de 20 kilos, unos 40 kilos. No me van a rendir lo mismo si esos 40 kilos yo los compro en la tienda, mi maicito que*

---

<sup>8</sup> El rendimiento de las milpas del ejido rondan los 400 kilos y las de la comunidad están en los 700 kilos. Esta diferencia se debe al cuidado y atención que reciben las tierras, siendo mejor en las de Contreras.

*yo coseche me rinde más, no sé por qué pero uno si siente que rinde tantito más; el maíz comprado se acaba más pronto no rinde igual”. Contreras, marzo 2013.*

Don Neto también comentó en una plática una versión muy similar:

*Ya el que siembra pues se arriesga a ganarle tantito, ya si le va bien y recoge su maíz y su frijol ya tiene para no gastar un buen rato, aparte a mi maíz y mi frijol me rinde más que cuando lo compro, tengo ahí tres bultos y me duran un buen rato, pero si compro tres bultos luego lueguito se me acaban y tengo que comprar de nuevo y caro.*

*Ya el que saca buen maíz lo vende y tiene algo de dinero, y a veces aunque salga poco pero sale y ya ese no lo compra, aunque sea frijol y maíz pero hay que comer.”  
Contreras, abril 2013.*

Tanto Don Francisco como Don Neto son personas grandes de edad, 43 y 52 años respectivamente, siempre han vivido en Contreras y, aunque el segundo estuvo trabajando fuera en las ciudades cercanas y el Distrito Federal, ambos se dedican a la agricultura como su actividad principal. De acuerdo a la información proporcionada por los dos, sus familias apoyan en alguna o varias etapas del proceso de la agricultura que desempeñan; siendo ambos ejidatarios comentan que sus principales parcelas están en la propiedad privada dentro de la comunidad y las que menos siembran son las que se ubican en el ejido debido a lo retirado que se encuentran y el gasto que implica moverse hasta esas tierras.

En Contreras el principal uso que se le da al maíz es para consumo humano, el consumo de maíz para tortillas requiere casi toda la producción y por temporadas se usa por ejemplo en

los tamales, atoles, gordas de horno, entre otros alimentos. El aprovechamiento de la cosecha es al máximo pues la caña del maíz, conocido en Contreras como rastrojo, es utilizado como pastura para los animales de traspatio como becerros, chivas, borregas o cochinos.

Esta percepción del rendimiento de la semilla puede ser un elemento determinante en la práctica de la agricultura en la comunidad, y bajo un análisis profundo de los datos de campo se pretende determinar los elementos que no se perciben a simple vista.

Dentro de esta perspectiva, Don Francisco platica que el precio de su semilla es determinado por el mismo:

*“mira ahorita el maíz anda a 7 pesos el kilo y no anda escaso, yo saque unos 600 kilos de mis milpas y no lo vendo porque sé que de repente se acaba o sube (de precio), pero vino un señor a comprarme maíz y yo le dije que sí, que si le vendía pero que me diera 10 pesos el kilo, que si quería que le vendiera me pagara a ese precio, y si me pago unos diez kilos y se fue”. Contreras, marzo 2013.*

En la actualidad el precio de los granos está regulado por los mercados internacionales, con lo cual regularmente los productores no pueden reflejar el costo real de su producción en el precio de sus productos, el caso que se menciona y el precio que determina el agricultor se basa en su juicio y consideraciones, debido a que como el comenta: “si no me lo compra, al cabo que ni lo vendía”.

La percepción del rendimiento de la semilla está ligada a la visión de trabajo de los campesinos de la comunidad, el campesino siembra su tierra, la cuida, cosecha sus productos todo dentro de una visión de pertenencia que antepone el trabajo social familiar reciproco



ante el dinero, el considerar que la semilla que produjo bajo las condiciones mencionadas rinde más que la que se compra, es un reflejo de la misma visión.

El hecho de que la semilla rinde más, expresada por los campesinos, es una razón más para seguir practicando la agricultura en Contreras, esta creencia refuerza el sentido de la agricultura en la comunidad, completando el ciclo de la producción y la visión del hacer trabajo.

Otro efecto en Contreras, no menos importante, es la selección de la semilla local para sembrar, bajo la idea de que siembro para tener maíz, y como mi maíz rinde más que el comprado debo separar mi semilla y guardarla para volverla a sembrar.

Al igual que la aseveración anterior, del rendimiento de la semilla, surgieron otras más como que el sabor de las tortillas es diferente cuando el maíz no lo cosechan ellos o que los frijoles huelen distinto cuando son comprados, mas no son tan generalizadas como la que hemos revisado.

Durante el trabajo de campo no se registraron rituales específicos para la siembra o cosecha del maíz o frijol, y de acuerdo a observaciones recientes para la fiesta de la cabecera parroquial llega a la comunidad una imagen peregrina de San Miguel Arcángel (a mediados del mes de septiembre cada año) y lo adornan con cañas de maíz y mazorcas que se producen en la comunidad. Aunque parto de la observación no fue un tema constante que surgiera en las entrevistas o durante las distintas pláticas con la gente de la comunidad.

## **Conclusiones.**

En la introducción de esta investigación planteé varios objetivos bajo los cuales procure conducirme, sin embargo es necesario reconocer que he encontrado durante el desarrollo de este texto como la comunidad de Contreras ha pasado por diferentes situaciones, externas e internas, que han determinado la situación actual de la comunidad. La última gran sequía y el periodo de sequía de 1998 fueron fenómenos naturales que empujaron a la personas de Contreras a buscar nuevas alternativas de supervivencia, los momentos históricos del país fueron también condicionantes de la historia local y, ante todo esto y más, siempre se generaron alternativas que en mayor o menor medida posibilitaron la existencia de esta comunidad en un espacio determinado, aún con las carencias de agua y las condiciones extremas del clima.

Estas conclusiones se limitan al análisis realizado en los capítulos anteriores, pero representan para un servidor una pequeña posibilidad de Hacer, de hacer algo distinto con las mismas personas en el mismo lugar.

## **La agricultura es la cuestión.**

En cada una de las etapas del desarrollo de esta investigación hay elementos específicos relacionados con las prácticas agrícolas, desde los hechos históricos de la región con la llegada de los españoles, pasando por los datos estadísticos de 1930 al igual que el análisis de los censos de los años 1990-2000 durante la época de la migración y la mirada actual de la comunidad.

Analizamos los rastros de Haceres y como se conectan con lo agrícola, las relaciones son claras y es por lo que podemos decir que la agricultura en Contreras es una cuestión relevante, al permear múltiples elementos sociales.

En Contreras se hace agricultura en la forma de la milpa, donde residen nociones específicas relacionadas con el trabajo en la comunidad y fuera de ella. Los datos de campo y conceptos teóricos que analiza Holloway se complementan para entender que es la milpa para la gente de la comunidad y lo que representa para ellos.

En este punto podemos decir que la milpa:

- Es la articuladora entre el hacer y la familia, cuando se determinan recíprocamente en la organización y en la acción.
- Es colectiva al ser imposible que un sólo individuo logre desarrollar las distintas etapas de la agricultura.
- Es la que rinde más que el dinero, vista desde los campesinos que consumen lo que producen y obtienen más beneficios de su semilla que de la comprada.
- Es hacer colectivo que se logra por medio de la unión de personas de diferentes unidades domésticas y familias; que da frutos y se comparten cuando hay necesidad
- Es el vínculo entre los jóvenes y los mayores pues traspasa las barreras generacionales.
- Es conocimiento, el saber cuándo va a llover, cuando va a helar o hacer viento, es saber trabajar la tierra y lograr que dé frutos. Implica conocer las variedades de semillas, saber del tiempo y espacio.

- Es un hacer constante que está definido por ciclos agrícolas y condiciones climáticas a las que está sujeta, y duradero porque en mayor o menor medida se ha desarrollado desde que tienen memoria los ancestros a pesar de las “nuevas” actividades que se han insertado en la comunidad.
- El centro de la subsistencia de los campesinos al proveer el alimento, representa la seguridad de tener “que comer”, si no hay trabajo en la ciudad en Contreras siempre habrá maíz y frijol “aunque sea”. Las rastrojeras son muestra de esa seguridad de que el alimento está ahí, el no tener tierras o rastrojeras es no tener nada.
- Es un Hacer consciente, basado en la tradición. Saben que tienen que hacer milpa para obtener alimentos pero se basa en la tradición el hecho de cómo se organizan, las implicaciones y papel que está jugando en los demás ámbitos de la sociedad de Contreras.
- Se localiza en un área específica y un ámbito determinado, donde el dinero no es lo más importante. Contreras es una comunidad rural donde el clima predominante es semidesértico, la agricultura es de temporal y la subsistencia juega un papel preponderante.
- Sobrepasa al individuo y lo forma en la familia y la comunidad. La milpa al ser colectiva crea relaciones sociales verticales con la familia y horizontales con los miembros de la comunidad.
- Es una forma de organización que extiende su influencia a las demás actividades de la comunidad. La agricultura como se practica en Contreras está presente desde los inicios de la comunidad y viene de los Tlaxcaltecas, a diferencia de las fiestas

religiosas que son posteriores, debido a la similitud en la forma de organización y participación podemos inferir que las prácticas agrícolas permearon la organización de festividades, por ejemplo.

- Es un medio de interacción con la tierra y posible factor determinante para obtener propiedad de la misma. La propiedad de la tierra está determinada por la herencia, que a su vez un sujeto puede ser candidato a la posesión de la tierra dependiendo de la actividad que realice. Como vimos en ocasiones los albañiles no tienen acceso a las tierras de cultivo y se les da preferencia a los campesinos.
- Es una visión que genera sentido de propiedad y pertenencia. La milpa favorece una idea de que lo que el campesino produce es de su propiedad, y en el caso de los que poseen o trabajan las milpas pertenecen a la comunidad al mantener la relación con la tierra de sus ancestros.
- Es la Suma de Haceres en condiciones de reciprocidad. No es hacer individual es hacer colectivo con el conocimiento que se tiene que regresar en la misma forma que recibe.
- La milpa es lo que realmente hago...“es mi trabajo”.

Los argumentos anteriores son reflexiones en base a lo que se ha descrito de la comunidad y de algunos elementos teóricos explicados desde la visión de la gente de Contreras. La agricultura es la cuestión debido a que ha sido una constante en los datos de campo por lo cual la he situado en el centro de la investigación. La reflexión de las condiciones agrícolas nos muestra un panorama con diferentes cortes de tipo social, económico, histórico, sexual y generacional que hemos desarrollado en los diferentes capítulos.

Cada uno puede tener una visión particular sin embargo cuando se repiten los argumentos y se ven en los hechos sociales son de mayor importancia.

El problema que me planteé al inicio me llevó a entender que el prestigio no era el foco central de la comunidad y que la cuestión estaba en la agricultura, en cómo se practicaba.

Hacer agricultura en Contreras es la cuestión, debido a la importancia que tiene en la sociedad rural de la comunidad, a la seguridad alimentaria que provee y que culturalmente es una actividad que está permeando en general a los individuos y a la población.

Ahora, la cuestión de la agricultura de Contreras es que, en esencia, se practica como se ha practicado desde que los más ancianos tienen memoria, se ha tecnificado en algunos casos y diversificado al incluirse las mujeres pero sigue organizándose igual; estas constantes han permitido la reproducción de la sociedad de Contreras y pueden seguir permitiéndolo.

Los momentos que han vivido con la diversificación de las actividades, donde iniciaron los albañiles, así como la etapa del durazno que representó la llegada del monocultivo y los migrantes para la década de 1990, fueron posibilidades que potenciaron cambios y en todos los casos hubo desencuentros cuando los albañiles no tenían nada si no había tierra, cuando los árboles de durazno se secaron o cuando los jóvenes que querían migrar no pudieron. En esos desencuentros el hacer milpa siempre fue una constante hasta el momento.

El Hacer Trabajo en la milpa no representa un retorno para la gente de Contreras, es algo que siempre han hecho.

Entonces ¿Qué papel juega la agricultura en la dinámica de la comunidad? La agricultura en Contreras juega distintos papeles a distintos niveles, el más importante en términos

biológicos es de proveer alimento por medio del hacer milpa, esto se da gracias a los ciclos agrícolas sujetos de temporal, a las condiciones ambientales y la organización ajena al dinero y al trabajo remunerado. También establece la relación con los miembros de la familia, las generaciones y las demás unidades domésticas, sirve como reflejo para la realización de actividades distintas al ampliarse las relaciones necesarias para la milpa a ámbitos ajenos a los agrícolas.

En la segunda pregunta que nos llevó a esta investigación acerca de si la agricultura es un elemento marginal o central de la comunidad de Contreras, podemos ahora exponer que debido a situaciones coyunturales de la historia de la comunidad, la agricultura se ha situado como un elemento central de la sociedad y sus partes, aun cuando ahora encontramos una mayor diversidad de actividades económicas no se dejan las prácticas agrícolas y esas actividades pueden sustentar en mayor o menor medida la milpa, y que incluso pueden pasar a segundo término si la milpa lo requiere.

En Contreras el hecho de estar en la comunidad representa una mayor posibilidad de hacer trabajo, la milpa se focaliza en el espacio físico de la comunidad rural -no se hace milpa fuera en la ciudad-, las personas que no salen a trabajar están inmersos en una dinámica de Haceres continuos y recíprocos que generan relaciones entre géneros, generaciones y unidades domésticas.

Y para concluir, debo volver al eje central de la investigación ¿Cuál es la visión de la gente de la comunidad respecto a su trabajo que desempeñan dentro y fuera de Contreras?

La visión del trabajo de la gente que está en la comunidad esta acoplada a los campesinos, existe una conexión entre la visión de trabajo y la milpa, conexión que crea relaciones y

formas de organización. La forma de ver el trabajo es de pertenencia, algo que es de ellos porque ellos lo hacen y ven lo que producen, lo pueden comer, tocar, oler. Es un hacer que cansa y enorgullece, que requiere atención y conocimiento, que no se hace solo, que junta a la familia. Es una visión que ha sido contrastada en términos de la división por sexos y la pluriactividad, se ha reconfigurado y a pesar de ello ha sigue favoreciendo la milpa.

El caso estudiado nos lleva a una crítica ante la propuesta teórica de la Nueva Ruralidad, donde considera que las prácticas agrícolas han pasado a un segundo término y el auto abasto por el cual se realizaba agricultura en las comunidades rurales no es preponderante en una lógica sistémica, donde el mayor beneficio por el trabajo realizado es el nuevo eje de desarrollo de las comunidades.

Respecto a lo anterior, a lo largo de esta investigación he descrito la forma de organización y forma de ver el trabajo de los campesinos de la comunidad, el trabajo de campo sustentado en los datos cualitativos demuestran que la lógica de los campesinos de Contreras no obedece a la lógica sistémica de las familias de las ciudades, como lo plantea C. de Grammont.

La lógica campesina está basada en visiones de hacer trabajo, organización, pertenencia, propiedad y apego a la tierra, en hacer milpa como la forma primordial de obtener alimento en lugar de obtenerlo del mercado. Estas visiones son justificadas a través de nociones como la del rendimiento de la semilla cosechada, el tener “de perdido que comer” y la pertenencia del trabajo. Como ejemplo tenemos la herencia, en la que se consideran los conocimientos, la reciprocidad, la disponibilidad y capacidad de los posibles herederos para cultivar la tierra y de los que no tienen ninguno o la mayoría de los elementos mencionado, contrario a una división igualitaria o de preferencia masculina.



Esta lógica en ningún momento encaja con la lógica sistémica de la ganancia, del mercado, del trabajo asalariado, etc.; y en gran medida es porque no se limita a una visión de la economía capitalista ni del sistema hegemónico, al contrario rebaza sus límites y para subsistir –esta lógica y sus miembros- brinda la posibilidad de mantenerse al margen de los efectos del mercado. Podemos decir que la lógica primera del campesino es una lógica de subsistencia, de alimento antes que de ganancia, y eso sólo la milpa lo puede asegurar.

Ahora sólo podemos contestar la pregunta de ¿Hacer o No Hacer?, y después de todos los datos planteados, los argumentos discutidos y las aseveraciones que presentamos podemos decir que la respuesta continuar con el **HACER Agricultura en Contreras**, bueno sin embargo ya se hace y lo que sigue es mantenerla, es hacerla continuamente.

Debemos entender la práctica agrícola de la milpa como una forma de organización de vital importancia, que puede ser trasladada a los demás ámbitos de la vida social y que la colectividad que se muestra en la milpa se refleje en las familias y se extienda a la comunidad de Contreras

La milpa es el resguardo del conocimiento y tradiciones que facilita el poder vivir en el medio semidesértico de Contreras, y que aun cuando el dinero provea de productos que pueden ser considerados como necesarios en una cultura de consumo no se compara con la seguridad alimentaria que da el campo, aun en los escenarios de mayor incertidumbre como las sequias. Prueba de ello es que se ha mantenido la práctica agrícola a pesar de las grandes sequias que se han presentado en épocas anteriores.

Si las fiestas de la comunidad son reflejo de la organización del campo, el campo puede ser una organización de familias y de comunidad como lo son las fiestas, sólo entonces el hacer

de la familia y hacer de la comunidad podría verse en diferentes actividades. Vemos en las fiestas que hay muchas familias pero sólo es una fiesta en honor a un santo, en comparación vemos muchas tierras de diferentes dueños y varios colectivos de familias trabajando en las milpas con la finalidad principal de alimentarse pero sin mostrar la colectividad a un nivel de comunidad como en las fiestas.

El hacer colectivo y el sentido de pertenencia confluyen en la milpa de Contreras, el tener que comer -que se puede compartir- y la continuidad de la agricultura son resultado de esta unión, la gente no controla el clima pero si su existencia social y biológica.

El hacer agricultura en Contreras tiene el potencial de crear una comunidad colectiva mediada por las necesidades de sus miembros, de hacer de la gente que está ahí seres reflexivos y consientes, capaces de cambiar y de crear; entonces nos dirán **“lo que me ves hacer, es lo que hago”**.

Por otro lado, como sujeto también tengo una conclusión que me llega de la experiencia en Contreras y que invita a la reflexión. En un inicio como parte de la propuesta de investigación me planteé que después de terminar iba a presentar un plan de acción para lograr un cambio en la percepción de las actividades agrícolas, su organización y reciprocidad, aunque fuera pequeño en la comunidad, esto lo lograría por medio del análisis de la reflexión con la gente, en ese momento no sabía bajo que dinámica lo iba realizar pero esperaba saberlo al final de la tesis.

Por lo anterior, en este punto además de presentar las conclusiones también debería proponer una forma de hacer algo con la comunidad, con la gente; sin embargo es aún más importante exponer una experiencia particular de la que me di cuenta en mi última visita a la comunidad.

Durante la segunda etapa de trabajo de campo y una vez que tenía claro la idea de la agricultura como medio de subsistencia, bajo argumentos teóricos de hacer como posibilidad, fui a saludar a una señora de la comunidad para preguntar acerca de los temas de mi interés, la preguntas que hacia eran claras y directas, más las repuestas que obtenía parecían ambiguas y cortas, lo cual fue constante en algunas personas.

Estos datos los registre en el diario de campo sin darles mayor importancia pues mi foco era las cuestiones agrícolas y las había realizado en una plática informal con una señora de la comunidad:

*“¿Oiga y que es lo que hace usted?*

*R: nomas en la casa, la comida y limpio... y barro.*

*¿Y usted no tiene animales, como pollos o gallinas?*

*R: si tenemos, pero son puercos y dos becerro, a los puercos les damos la comida que sobra y a los becerros rastrojo o nopal... o a veces les damos tantito maguey.*

*¿Recuerdo que antes la gente tenía gallinas y daban huevos y ellos los juntaban y los comían? ¿Usted no tiene gallinas como antes tenía la gente?*

*R: la gente de antes si tenía pero aquí no, no tengo gallinero.*

*¿Pero si tuviera ya no compraría los huevos o compraría menos?*

*R: a lo mejor sí pero aquí no hay con que alimentarlos y luego el gallinero.”*

*Diario de Campo, 2013.*

Como mencione en mi última visita corta a la comunidad llegue con la misma persona, me invitó a comer, posteriormente me dijo que iba a ver las gallinas que tenía en un corral improvisado que puso a un lado de una barda. Entró al corral juntó los huevos y les dejó un huevo “para que siguieran poniendo más” y me dijo “son poquitos, cada dos días saco unos dos o tres huevos pero ya a veces ya no gasto en la comida”.

Sólo pasaron unos dos meses desde la primera vez que pregunte acerca de las gallinas hasta el momento en que regrese, sin embargo las preguntas que para mí fueron sin tanta importancia habían hecho algo y lo podía ver en esa casa con esa persona.

No podemos pensar que el antropólogo, e incluso otra persona ajena al lugar, cuando llega a preguntar, a investigar, sobre lo que le interesa puede regresar sin alterar el medio social al que se insertó por días, semanas o meses.

Yo pretendía hacer un plan de reflexión con la comunidad y desde la comunidad al final de la tesis, y aún considero que se puede hacer, para cambiar aunque fuera un poco y ahora entiendo al final de la tesis que mis preguntas cambiaron algo sin que fuera mi intención, es agradable ver que la gente lo considera como algo que les sirve sin embargo es preocupante que no haya considerado la relevancia de mis preguntas, que haya pensado que no cambio nada porque no lo había planeado.

Debemos de ser conscientes de estas implicaciones que son ajenas a nosotros, pero que podemos ser su origen al preguntar o estar ahí, como antropólogos debemos de tener las preguntas adecuadas y pensar dos veces antes de actuar. Tenemos una doble responsabilidad al estar ahí y al escribir, pues ambas acciones tienen implicaciones que pueden superar las ideas preconcebidas del antropólogo.

Si esas preguntas generaron algo imprevisto, que podría pasar si la cuestión de Hacer agricultura llevara una intención específica,

Holloway expone que el Hacer es una forma de ir en contra del capitalismo, en esta comunidad su Hacer va en contra del capitalismo, al mantenerse al margen de la compra de algunos alimentos básicos al hacer milpa mediada por la reciprocidad y la familia; la dimensión del trabajo abstracto está ausente en la milpa, en los que la practican.

En Contreras ha habido múltiples cambios en su historia desde los primeros migrantes en 1960, posteriormente la producción de durazno donde se implementa el monocultivo, pasando por la sequía de 1998 y el posterior inicio del fenómeno migratorio en la comunidad generando la inclusión de las mujeres en mayor medida al campo agrícola y la consecuente reorganización de la familia; sin embargo en cada una de sus etapas un elemento estuvo persistente: el Hacer Agricultura, que proveyó alimento cuando se secaron las plantas de durazno, cuando migraron los hombres y no había un ingreso en la familia, cuando se acabó el trabajo en la ciudad para los albañiles, cuando encarecieron los productos de consumo elaborados, en otras palabras cuando hubo efectos externos que propiciaron condiciones difíciles para los miembros de la comunidad.

Hemos visto cómo Hacer agricultura es una forma de hacer trabajo en conjunto, es un hacer trabajo recíproco y para uno mismo, es hacer trabajo campesino como elemento de identidad. Las grietas existen y han existido, el hacer agrícola de Contreras lo demuestra, y ya que las hemos encontrado y repensado como tales podemos agrandarlas y hacerlas más visibles para los que no las ven.

La idea planteada en el libro *Agrietar el capitalismo* (Holloway, 2011), donde nuestra sociedad es representada por un cuarto sin puertas y sin paredes lleno de personas que no perciben que cada vez es más pequeño el lugar donde están, mientras unos discuten como organizar los objetos que están ahí, otros pocos dan cuenta de que en algún momento va a colapsar el cuarto y buscan las grietas. Los últimos sujetos son conscientes de la situación, pero creo que también hay otros más que crean grietas pero no saben que las hacen, no están conscientes.

Si se preguntaran ¿Hacer o no Hacer? Entenderían por qué si Hacer. Hacer agricultura consciente para romper la dinámica del capitalismo, porque si en algún momento colapsa el cuarto solo la milpa podrá mantenernos al margen de sus efectos.













**ESTADOS UNIDOS MEXICANOS**  
**5º CENSO DE POBLACION** 50  
DIRECCION DE CENSOS  
DIRECCION GENERAL ING. JUAN BALLESTEROS

DEPARTAMENTO DE LA ESTADISTICA NACIONAL 15 DE MAYO DE 1930  
JEFE ING. JUAN DE DIOS RODRIGUEZ

BOLETA 1  
VEANSE INSTRUCCIONES A LA VISTA

MUNICIPIO	NOMBRE DEL PUEBLO	CATEGORIA	1930										MUNICIPIO	CATEGORIA	
			1	2	3	4	5	6	7	8	9	10			
1	San Juan de los Rios	1												San Juan de los Rios	1
2	San Juan de los Rios	1												San Juan de los Rios	1
3	San Juan de los Rios	1												San Juan de los Rios	1
4	San Juan de los Rios	1												San Juan de los Rios	1
5	San Juan de los Rios	1												San Juan de los Rios	1
6	San Juan de los Rios	1												San Juan de los Rios	1
7	San Juan de los Rios	1												San Juan de los Rios	1
8	San Juan de los Rios	1												San Juan de los Rios	1
9	San Juan de los Rios	1												San Juan de los Rios	1
10	San Juan de los Rios	1												San Juan de los Rios	1
11	San Juan de los Rios	1												San Juan de los Rios	1
12	San Juan de los Rios	1												San Juan de los Rios	1
13	San Juan de los Rios	1												San Juan de los Rios	1
14	San Juan de los Rios	1												San Juan de los Rios	1
15	San Juan de los Rios	1												San Juan de los Rios	1
16	San Juan de los Rios	1												San Juan de los Rios	1
17	San Juan de los Rios	1												San Juan de los Rios	1
18	San Juan de los Rios	1												San Juan de los Rios	1
19	San Juan de los Rios	1												San Juan de los Rios	1
20	San Juan de los Rios	1												San Juan de los Rios	1
21	San Juan de los Rios	1												San Juan de los Rios	1
22	San Juan de los Rios	1												San Juan de los Rios	1
23	San Juan de los Rios	1												San Juan de los Rios	1
24	San Juan de los Rios	1												San Juan de los Rios	1
25	San Juan de los Rios	1												San Juan de los Rios	1
26	San Juan de los Rios	1												San Juan de los Rios	1
27	San Juan de los Rios	1												San Juan de los Rios	1
28	San Juan de los Rios	1												San Juan de los Rios	1
29	San Juan de los Rios	1												San Juan de los Rios	1
30	San Juan de los Rios	1												San Juan de los Rios	1
31	San Juan de los Rios	1												San Juan de los Rios	1
32	San Juan de los Rios	1												San Juan de los Rios	1
33	San Juan de los Rios	1												San Juan de los Rios	1
34	San Juan de los Rios	1												San Juan de los Rios	1
35	San Juan de los Rios	1												San Juan de los Rios	1
36	San Juan de los Rios	1												San Juan de los Rios	1
37	San Juan de los Rios	1												San Juan de los Rios	1
38	San Juan de los Rios	1												San Juan de los Rios	1
39	San Juan de los Rios	1												San Juan de los Rios	1
40	San Juan de los Rios	1												San Juan de los Rios	1
41	San Juan de los Rios	1												San Juan de los Rios	1
42	San Juan de los Rios	1												San Juan de los Rios	1
43	San Juan de los Rios	1												San Juan de los Rios	1
44	San Juan de los Rios	1												San Juan de los Rios	1
45	San Juan de los Rios	1												San Juan de los Rios	1
46	San Juan de los Rios	1												San Juan de los Rios	1
47	San Juan de los Rios	1												San Juan de los Rios	1
48	San Juan de los Rios	1												San Juan de los Rios	1
49	San Juan de los Rios	1												San Juan de los Rios	1
50	San Juan de los Rios	1												San Juan de los Rios	1

65

## Bibliografía.

- Adler Lomnitz, Larissa. *Como sobreviven los marginados*. 1993. México, Siglo Veintiuno Editores
- Adler Lomnitz, Larissa. *Redes sociales, cultura y poder. Ensayos de antropología latinoamericana*. (1994) 2001. México. Editorial Miguel Ángel Porrúa, FLACSO.
- Alanis Enciso, Fernando. *La migración de San Luis Potosí. Pasado y Presente*. 2001. México. COLSAN/ Senado de la República.
- Anguiano Téllez, María Eugenia y Hernández Madrid, Miguel. *Migración internacional e identidades cambiantes*. 2002. México. COLMICH: Colegio de la Frontera Norte.
- Arizpe, Lourdes. *Campesinado y migración*. 1985, México, SEP
- Bohannon, Paul and Middletown, John (Edited). *Marriage, family and residence*. 1968. New Cork. The Natural History Press.
- Calvo, Tomas y López, Gustavo (Coord.). *Movimientos de población en el occidente de México*. 1988, México. Colmich-CEMCA
- Castillo, Girón. *Solo Dios y el norte. Migración a Estados Unidos y desarrollo de una región de Jalisco*. 1995, Guadalajara, Universidad de Guadalajara.
- Castles, Stephen y Miller Mark J. *La era de la migración. Movimientos internacionales de población en el mundo entero*. 2001, México. Porrúa.
- D. Cockcroft, James. *Historia de un pueblo migrante. Los trabajadores de Michoacán*. 2005, México Jorale Editores.
- D'Aubeterre Buznego, María Eugenia. "Aquí la vida es puro trabajar: venturas y desventuras de la reunificación familiar...". 2002 en *XXVI Coloquio Familia y Tradición*.

- Durand, Jorge. “Tres premisas para entender y explicar la migración México – Estados Unidos”. *Relaciones*, verano, vol. 21, Núm. 83. COLMICH. pp. 17-36 2000b.
- Durand, Jorge. *Mas allá de la línea*. México, 1994. CNCA.
- Frye, David. *Indians into mexicans : history and identity in a mexican town / David Frye* - 1a edicion. - Austin, Texas : University of Texas Press, 1996
- González, José (1994). “Demanda comercial y manejo de recursos en una comunidad indígena campesina”, *Alteridades*, 4.
- Garaudy, Roger. *Introducción al estudio de Marx/ Roger Garaudy ; traducción Julieta Campos* - 1a edición. - México : Ediciones Era, 1970
- Goodson-Lawes, Julie. “La decisión de ir o regresar: una familia migrante de Mexquitic”. *Estudios Jaliscienses*. 1992 No. 8. Gobierno del Estado de Jalisco, U de G, INAH. pp. 37-50.
- Engels, Friedrich. *El origen de la familia, la propiedad privada y el estado : el papel del trabajo en la transformación del mono en hombre / Friedrich Engels* - 7a edición. - México : Ediciones de Cultura Popular, 1976
- Herrera Lima, Fernando Francisco. *Vidas itinerantes en un espacio laboral transnacional*. México. 2005, Universidad Autónoma Metropolitana.
- Holloway, John. *Cambiar el mundo sin tomar el poder / John Holloway* - 1a edición. - México : Puebla, Puebla : Bajo Tierra Ediciones : División Editorial de Sísifo Ediciones : Benemérita Universidad de Puebla, Instituto de Ciencias Sociales y Humanidades "Alfonso Vélez Pliego", 2010
- Holloway, John. *Agrietar el capitalismo: el hacer contra el trabajo / John Holloway*; traducción del original inglés: Francisco T. Sobrino - 1a edición. - México: Puebla: Buenos Aires: Bajo Tierra Ediciones, División Editorial de Sísifo Ediciones: Benemérita Universidad Autónoma de Puebla. Instituto de Ciencias Sociales y Humanidades "Alfonso Vélez Pliego" Ediciones Herramienta, 2011

- Mauss, Marcel. Ensayo sobre el don: Forma y función del intercambio en las sociedades arcaicas / Marcel Mauss; estudio preliminar y edición por Fernando Giobellina Brumana; traducido por Julia Bucci - 1a edición. - Buenos Aires : Katz Editores, 2009
- Marx, Karl. El dieciocho Brumario de Luis Bonaparte / Karl Marx - 1a edición. - Madrid : Alianza Editorial, 2003
- Marx, Karl. El manifiesto comunista y otros ensayos / Karl Marx - 1a edición. - Madrid : Sarpe, 1983
- Montejano y Aguiñaga, Rafael. San Miguel de Mexquitic de la nueva Tlaxcala Tepecticpac, S.L.P. / Rafael Montejano y Aguiñaga - 1a edición. - San Miguel Mexquitic, San Luis Potosí : Artes Gráficas Potosinas 1991
- Kemper, Robert V. “El desarrollo de los estudios antropológicos sobre la migración mexicana”. 1990 en *Historia, antropología y política. Homenaje a Ángel Palerm II. Modesto Suárez (Coord.)*. México, 1990. Alianza Editorial Mexicana
- Massey, Douglas S.; Alarcón, Rafael; Durand, Jorge; González, Humberto. *Los ausentes. El proceso social de la migración internacional en el occidente de México*. México, 1991, CONACULTA-Alianza Editorial.
- Montoya, Ramón Alejandro. *La migración potosina hacia Estados Unidos de Norteamérica antes y durante el programa bracero. El caso de Cerritos, San Luís Potosí*. 2006. San Luís Potosí, Editorial Ponciano Arriaga.
- Mummert, Gail. “Dilemas familiares en un Michoacán de migrantes”, en Gustavo López (ed.), *Diáspora Michoacana*. Zamora, 2003, COLMICH. pp. 113-146.
- Rionda Ramírez, Luís Miguel. *Y jalaron pa'l norte... Migración, agrarismo y agricultura en un pueblo michoacano: Cópandaro de Jiménez*. México. 1992, INAH.

- Robichaux, David. “Un modelo de familia para el México profundo”, en *espacios familiares, ámbitos de sobrevivencia y solidaridad*. México. 1997, PUEG, DIF, CONAPO, UAM-A, Investigaciones sobre las familias y fenómenos sociales emergentes en México, pp. 187-203.
- Rubio, Blanca. “Explotados y excluidos: los campesinos latinoamericanos en la fase agroexportadora neoliberal”, México: Universidad Autónoma de Chapingo. 2001
- Singer, Paul I. “Migraciones Internas, consideraciones teóricas para su estudio” en *Migración y Desarrollo*, Buenos Aires, No. 1, CLACSO, 1972
- Wolf, Eric Robert. *Los campesinos* / Eric R. Wolf - 3a edición - Barcelona : Labor, 1982
- Wolf, Eric Robert. *Europa y la gente sin historia* / Eric R. Wolf; traducción de Agustín Bárcenas; traducción del prefacio (1997) Horacio Pons - 2a edición. - México : Fondo de Cultura Económica, 2005